

# ESOTERIC

*Grandioso D1X*  
*Monoblock D/A Converter*

BEDIENUNGSANLEITUNG ..... 3

MANUALE DI ISTRUZIONI..... 23





Das Blitzsymbol mit Pfeilspitze in einem gleichseitigen Dreieck weist den Benutzer auf das Vorhandensein einer nicht isolierten „gefährlichen elektrischen Spannung“ im Geräteinneren hin, deren Stärke ausreichen kann, um für Personen ein Stromschlagrisiko darzustellen.



Das Ausrufezeichen in einem gleichseitigen Dreieck weist den Benutzer auf wichtige Bedienungs- und Wartungs- (Reparatur-) Anweisungen in den Dokumentationen hin, die dem Produkt beiliegen.

**WARNUNG: ZUR VERMEIDUNG VON BRAND ODER STROMSCHLAG DARF DIESES GERÄT NICHT REGEN ODER FEUCHTIGKEIT AUSGESETZT WERDEN.**

## WICHTIGER HINWEIS

- ENTFERNEN SIE NICHT DAS GEHÄUSE, UM DIE INTERNE ELEKTRONIK FREIZULEGEN. IM GERÄTEINNEREN BEFINDEN SICH KEINE BAUTEILE, DEREN WARTUNG VOM NUTZER VORZUNEHMEN IST.
- SOLLTEN FUNKTIONSTÖRUNGEN AUFTRETEN, KONTAKTIEREN SIE DEN HÄNDLER, BEI DEM SIE DAS GERÄT ERWORBEN HABEN UND BITTEN SIE UM EINEN SERVICETERMIN. VERWENDEN SIE DAS PRODUKT ERST WIEDER, WENN DIE REPARATUR DURCHGEFÜHRT WURDE.
- DIE VERWENDUNG VON BEDIENELEMENTEN, EINSTELLUNGEN SOWIE DAS ABWEICHEN VON DEN IN DIESEM HANDBUCH BESCHRIEBENEN VERFAHRENSWEISEN KANN ZU GESUNDHEITSGEFÄHRDENDER STRAHLENBELASTUNG FÜHREN.

- 1) Lesen Sie diese Hinweise.
- 2) Bewahren Sie diese Anweisungen auf.
- 3) Beachten Sie alle Warnungen.
- 4) Befolgen Sie alle Anweisungen.
- 5) Elektrische Geräte sollten nie in der Nähe von Wasser betrieben werden.
- 6) Verwenden Sie zum Reinigen stets ein trockenes Tuch.
- 7) Achten Sie darauf, dass Belüftungsöffnungen nicht verdeckt sind. Beachten Sie bei der Installation die entsprechenden Anweisungen des Herstellers.
- 8) Vermeiden Sie Aufstellungsorte in der Nähe von Wärmequellen, wie Heizkörpern, Wärmespeichern, Öfen, Herden oder anderen Geräten (inklusive Verstärkern), die Wärme abstrahlen.

- 9) Umgehen Sie nie die Sicherheitsfunktionen eines verpolungssicheren oder geerdeten Steckers. Verpolungssichere Stecker besitzen zwei Stromkontakte, von denen einer breiter ist als der andere. Geerdete Stecker (Schutzkontaktstecker) besitzen zwei Stromkontakte sowie einen dritten Erdungskontakt. Beide Steckerausführungen dienen der Sicherheit. Falls der vorhandene Stecker nicht in die verwendete Steckdose passt, lassen Sie den Stecker durch einen Elektriker austauschen.
- 10) Achten Sie insbesondere im Bereich von Steckern, Steckdosen sowie dem Netzkabelausschluss/-anschluss darauf, dass nicht auf das Netzkabel getreten oder das Kabel eingeklemmt werden kann.
- 11) Verwenden Sie nur vom Hersteller zugelassene Zubehörartikel.
- 12) Verwenden Sie ausschließlich vom Hersteller empfohlene oder beim Gerätekauf erworbene Rollwagen, Halterungen, Stative, Tische usw. Achten Sie bei Verwendung eines Rollwagens darauf, dass Wagen und Gerät nicht umfallen und Sie verletzen.
- 13) Trennen Sie Ihr Audiosystem während eines Gewitters oder längerer Nichtverwendung vom Spannungsnetz.
- 14) Überlassen Sie alle Reparaturen/Wartungsarbeiten qualifiziertem Fachpersonal. Reparatur oder Wartung sind erforderlich, wenn eine Beschädigung jeglicher Art vorliegt. Beispielsweise, wenn das Netzkabel oder der Netzstecker beschädigt sind, Flüssigkeit oder Gegenstände ins Geräteinnere gelangt sind, das Gerät Regen oder Feuchtigkeit ausgesetzt war, nicht mehr ordnungsgemäß funktioniert oder fallen gelassen wurde.



- Es wird auch dann ein geringer Ruhestrom aus dem Netz bezogen, wenn sich der POWER- oder STANDBY/ON-Schalter nicht in der ON-Position befindet.
- Der Netzstecker dient als Verbindungs-/Trennglied zur Spannungsversorgung. Achten Sie darauf, dass er stets in einwandfreiem Zustand ist.
- Achten Sie bei der Verwendung von Kopfhörern auf Ihr Gehör. Zu hoher Schalldruck von Ohr- oder Kopfhörern kann Hörschäden oder Hörverlust verursachen.

## WARNUNG

Der Netzstecker von „Class I“-Produkten besitzt einen Schutzkontakt. Achten Sie darauf, dass die verwendete Wandsteckdose geerdet ist (Schutzkontaktsteckdose).

## WICHTIGER HINWEIS

- Vermeiden Sie die Einwirkung von Tropf- oder Spritzwasser.
- Stellen Sie niemals Vasen oder andere mit Flüssigkeiten gefüllte Gefäße auf das Gehäuse.
- Eine Installation in geschlossenen Regalsystemen oder ähnlichen Möbelstücken ist nicht zulässig.
- Wählen Sie einen Betriebsort in der Nähe der Wandsteckdose, so dass der Netzstecker jederzeit zugänglich ist.
- Falls Batterien (inklusive Akkupack oder austauschbare Trockenbatterien) zum Einsatz kommen, setzen Sie diese nicht direkter Sonne, Feuer oder großer Hitze aus.
- **ACHTUNG** bei Verwendung von Lithium-Batterien: bei inkorrekt vorgenommenem Batteriewechsel besteht Explosionsgefahr. Ersetzen Sie verbrauchte Batterien ausschließlich durch frische des gleichen oder gleichwertigen Typs.



## Europamodell



Dieses Produkt entspricht den Anforderungen europäischer Richtlinien sowie anderen Verordnungen der Kommission.

## Für Kunden in Europa

### Entsorgung von elektrischen und elektronischen Altgeräten sowie Batterien und Akkus

- a) Sofern ein Produkt, die Verpackung und/oder die begleitende Dokumentation durch das Symbol einer durchgestrichenen Abfalltonne gekennzeichnet ist, unterliegt dieses Produkt den europäischen Richtlinien 2012/19/EU und/oder 2006/66/EG (geändert durch 2013/56/EU) sowie nationalen Gesetzen zur Umsetzung dieser Richtlinien. 
- b) Diese Richtlinien und Gesetze schreiben vor, dass Elektro- und Elektronik-Altgeräte sowie Batterien und Akkus nicht in den Hausmüll (Restmüll) gelangen dürfen. Um die fachgerechte Entsorgung, Aufbereitung und Wiederverwertung sicherzustellen, sind Sie verpflichtet, Altgeräte und entladene Batterien/Akkus an den dafür vorgesehenen Orten zu entsorgen.
- c) Durch die ordnungsgemäße Entsorgung solcher Geräte, Batterien und Akkus leisten Sie einen Beitrag zur Einsparung wertvoller Rohstoffe und verhindern potenziell schädliche Auswirkungen auf die Gesundheit der Allgemeinheit und die Umwelt, die durch falsche Abfallentsorgung entstehen können. Die Entsorgung ist für Sie kostenlos.
- d) Falls der Gehalt an Blei (Pb), Quecksilber (Hg) und/oder Cadmium (Cd) in Batterien/Akkus die in der Richtlinie zur Batterieentsorgung (2006/66/EG, 2013/56/EU) angegebenen, zulässigen Höchstwerte übersteigen, wird die Bezeichnung des entsprechenden chemischen Elements oder der Elemente unterhalb der durchgestrichenen Abfalltonne angegeben.  **Pb, Hg, Cd**
- e) Weitere Informationen zur Wertstoffsammlung und Wiederverwertung von Altgeräten, Batterien und Akkus erhalten Sie bei Ihrer Stadtverwaltung, dem für Sie zuständigen Abfallentsorgungsunternehmen oder der Verkaufsstelle, bei der Sie das Produkt erworben haben.



The MQA logo is a trade mark of MQA Limited.

“DSD” is a registered trademark.

Microsoft and Windows are either registered trademarks or trademarks of Microsoft Corporation in the United States and/or other countries.

Apple, Mac, OS X and macOS are trademarks of Apple Inc., registered in the U.S. and other countries.

Bulk Pet is a registered trademark of INTERFACE CO., LTD.

ESOTERIC is a trademark of TEAC CORPORATION, registered in the U.S. and other countries.

Alle anderen Firmen- und Produktnamen sowie Logos in diesem Dokument sind Warenzeichen oder eingetragene Warenzeichen ihres jeweiligen Eigentümers.

Informationen zu den für Open-Source-Software relevanten Urheberrechten und Lizenzen finden Sie am Ende der kombinierten Ausgabe dieser Anleitung für die Sprachen Englisch, Französisch und Spanisch.

Vielen Dank, dass Sie sich für dieses ESOTERIC-Produkt entschieden haben.

Bitte lesen Sie dieses Handbuch sorgfältig durch, damit Sie dieses Produkt optimal verwenden können. Bewahren Sie das Handbuch sowie die Garantiekarte an einem sicheren Ort auf, damit Sie zu einem späteren Zeitpunkt darauf zurückgreifen können.

|  |    |
|--|----|
| WICHTIGE SICHERHEITSHINWEISE .....                             | 3  |
| Vorbereitung .....   | 6  |
| Zubehör im Lieferumfang .....                                  | 6  |
| Hinweis zu Geräte-Spikes .....                                 | 6  |
| Wartung .....  | 6  |
| Hinweise zum Betrieb .....                                     | 7  |
| Anschlüsse .....   | 7  |
| Hauptgerät: Übersicht und Funktionen .....                     | 10 |
| Display: Übersicht und Funktionen .....                        | 11 |
| MQA (Master Quality Authenticated) .....                       | 11 |
| Dekodierung und Wiedergabe von MQA-Daten .....                 | 11 |
| Dekodierung und Wiedergabe von MQA-CDs .....                   | 11 |
| Grundlegende Bedienung .....                                   | 12 |
| Einstellungsmodus .....  | 12 |
| Optionen im Einstellungsmodus .....                            | 13 |
| Einstellungen 1 .....  | 14 |
| Einstellung für die Aufwärtskonvertierung .....                | 14 |
| Clock-Einstellung .....  | 14 |
| Einstellung für den analogen Ausgang .....                     | 15 |
| Dimmer-Einstellung .....                                       | 15 |
| Automatische Display-Abschaltung .....                         | 15 |
| Automatische Energiesparfunktion .....                         | 15 |
| Einstellungen 2 .....  | 16 |
| D/A-Wandler-Betriebseinstellung .....                          | 16 |
| PCM-Gain-Einstellung .....                                     | 16 |
| Einstellung für den Einsatz der Fernbedienung .....            | 16 |
| MQA-Aktualisierung .....                                       | 16 |
| Anschluss an einen Computer und Wiedergabe von Audiodateien .. | 17 |
| Unterstützte Betriebssysteme .....                             | 17 |
| Treiberinstallation .....                                      | 17 |
| Download der Wiedergabesoftware ESOTERIC HR Audio Player ..    | 17 |
| Wiederherstellen der Werkseinstellungen .....                  | 19 |
| Fehlerbehebung .....   | 19 |
| Spezifikationen .....  | 21 |
| Schematische Darstellung .....                                 | 22 |
| Position der Stellfüße .....                                   | 22 |

## ACHTUNG

Der Grandioso D1X gibt analoge Signale nur über den aktuell gewählten Anschluss aus.

Stellen Sie den analogen Ausgang vor dem Betrieb auf ESLA, XLR2, XLR3 oder RCA ein.

Informationen zu den Einstellungen finden Sie in den Abschnitten „Einstellungsmodus“ auf Seite 12 und „Einstellung für den analogen Ausgang“ auf Seite 15.

## Zubehör im Lieferumfang

Überprüfen Sie, ob die Verpackung alle im Folgenden aufgeführten Zubehörteile enthält. Sofern etwas fehlt oder das Produkt auf dem Transportweg beschädigt wurde, setzen Sie sich bitte mit Ihrem Händler in Verbindung.

- Netzkabel × 2
- HDMI-Kabel × 2
- Filzscheiben × 8
- Bedienungsanleitung (dieses Dokument) × 1
- Garantiekarte × 1

## Hinweis zu Geräte-Spikes

An den Geräteunterseiten sind präzise gefertigte Metall-Spikes montiert.

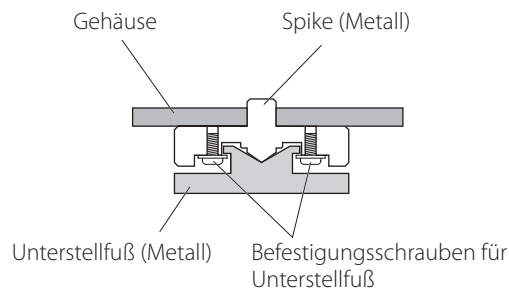

Diese Spikes werden am Aufstellort auf die separaten Unterstellfüße aufgesetzt und bieten dann einen effektiven Schutz vor Vibrationen.

- Um ein Verkratzen der Oberfläche am Aufstellort der Geräte zu vermeiden, können Sie zudem die im Lieferumfang enthaltenen Filzscheiben auf der Unterseite der Unterstellfüße anbringen.

## Wartung

Verwenden Sie zur Reinigung der Gehäuseoberflächen ein weiches, trockenes Tuch.

Für hartnäckige Verschmutzungen verwenden Sie ein leicht feuchtes, gut ausgewrungenes Tuch.

- Sprühen Sie niemals Flüssigkeiten direkt auf diese Geräte.
- Verwenden Sie in keinem Fall chemische Reinigungstücher, Verdünner oder andere chemische Reiniger. Andernfalls könnten Sie die Oberflächen der Geräte beschädigen.
- Vermeiden Sie einen direkten Kontakt der Gehäuse mit Gummi oder Kunststoff über einen längeren Zeitraum, da die Oberflächen dadurch beschädigt werden können.



**Ziehen Sie zur Sicherheit die Netzkabel ab, bevor Sie die Geräte reinigen.**

- Diese Geräte sind sehr schwer: Gehen Sie daher bei der Installation und Inbetriebnahme äußerst vorsichtig vor, um Verletzungen zu vermeiden.
- Stellen Sie diese Geräte nicht in einer Umgebung auf, in der es übermäßig heiß werden kann. Dazu gehören Aufstellorte mit direkter Sonneneinstrahlung oder in der Nähe von Heizkörpern, Wärmespeichern, Öfen, Herden oder anderen Heizgeräten. Stellen Sie die Geräte zudem nicht auf einen Verstärker oder andere Geräte, die Wärme erzeugen, da dies zu Verfärbungen und Verformungen führen kann.
- Meiden Sie Orte mit extremer Kälte, übermäßiger Feuchtigkeit oder Staub.
- Für eine gute Wärmeableitung müssen Sie bei der Installation einen Abstand von wenigstens 20 cm zwischen diesen Geräten und einer Wand oder anderen Geräten vorsehen. Wenn Sie die Geräte in ein Rack einbauen, sollten Sie zum Schutz vor einer Überhitzung einen Abstand von wenigstens 5 cm über den Gehäuseoberseiten und wenigstens 10 cm hinter den Geräten vorsehen. Bei geringeren Abständen kann es zu einem Hitzestau mit Brandgefahr kommen.
- Stellen Sie diese Geräte auf stabilem Untergrund auf.
- Stellen Sie nichts auf die Geräte.
- Decken Sie die Geräte nicht mit Textilien ab und stellen Sie sie nicht auf eine Decke oder einen dicken Teppich. Andernfalls kann es zu einer Überhitzung oder zu anderen Schäden kommen.
- Die Versorgungsspannung muss in dem auf den Geräterückseiten angegebenen Spannungsbereich liegen. Wenn Sie diesbezüglich unsicher sind, wenden Sie sich an eine Elektrofachkraft.
- Bewegen Sie die Geräte im Betrieb nicht.
- Öffnen Sie in keinem Fall die Gehäuse der Geräte, da dadurch die interne Elektronik beschädigt werden kann oder die Gefahr eines Stromschlags droht. Wenn Gegenstände in eines der Geräte gelangen, wenden Sie sich an Ihren Händler.
- Ziehen Sie ein Netzkabel immer am jeweiligen Stecker aus der Steckdose.
- Das Format ES-LINK ist eine proprietäre Entwicklung von ESOTERIC und nicht mit der HDMI-Spezifikation kompatibel. Verbinden Sie den Anschluss ES-LINK daher niemals mit einem HDMI-Anschluss bei einem Gerät eines anderen Herstellers.

## Anschluss über ES-LINK Analog

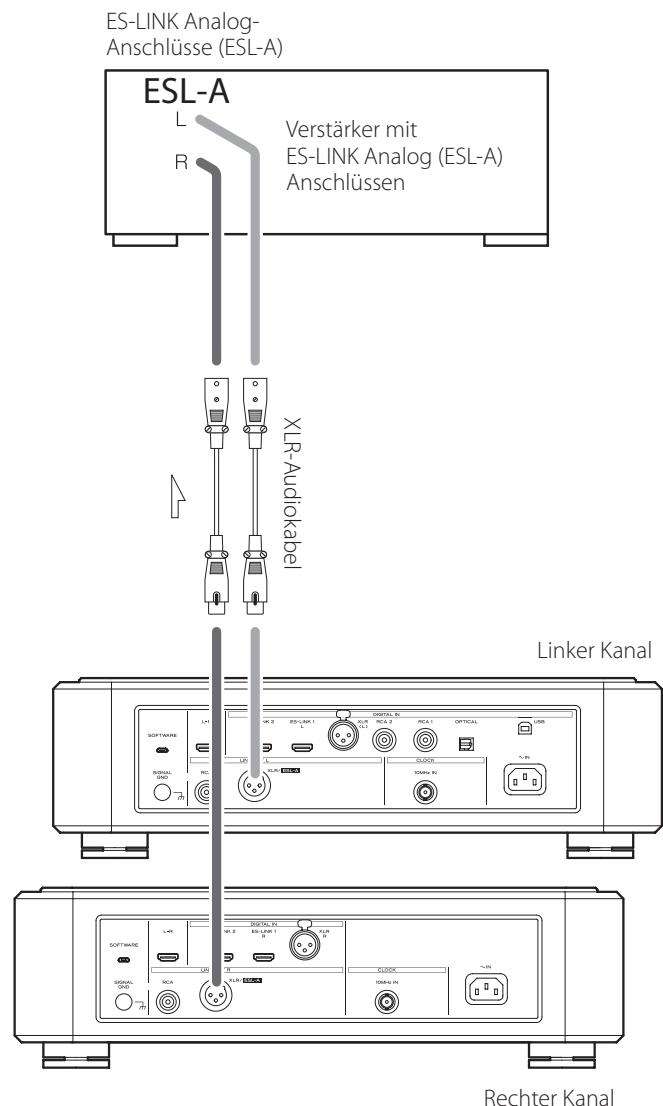

Verbinden Sie die analogen Audioausgänge (XLR/ESL-A) der Geräte mit Hilfe von XLR-Audiokabeln mit einem Verstärker mit den Anschlüssen ES-LINK Analog (ESL-A).

- Stellen Sie die analogen Ausgänge (AOUT) der Geräte auf ESLA.
- Für den Anschluss können Sie wahlweise die XLR- oder Cinch-Buchsen (RCA) verwenden. Wählen Sie den Anschlussstyp, der die von Ihnen gewünschte Audioqualität bietet.

## Überblick über ES-LINK Analog

Bei dieser Methode zur Stromübertragung kommt die hohe Leistung einer HCLD-Pufferschaltung zum Tragen: Sie bietet die Möglichkeit, hohe Stromstärken mit maximaler Geschwindigkeit zu übertragen, sodass negative Impedanzeffekte unterdrückt und Nutzsignale besonders transparent und kraftvoll übertragen werden.

- Zum Anschluss werden herkömmliche symmetrische Kabel (mit XLR-Steckern) benutzt. Diese Anschlüsse können allerdings nur in Verbindung mit kompatiblen Geräten genutzt werden, da es sich hier um ein proprietäres Übertragungsformat handelt.





Dieses Produkte besteht aus einzelnen Geräten für den linken und rechten Kanal. Für die Stereowiedergabe werden beide Geräte benötigt.

## **A** Digitale Audio-Eingänge (DIGITAL IN)

Dient zum Einspeisen digitaler Audiosignale.  
Verbinden Sie sie mit den digitalen Ausgängen eines digitalen Audiogeräts wie des Grandioso P1X.

ES-LINK: HDMI-Kabel

- Das Format ES-LINK ist eine proprietäre Entwicklung von ESOTERIC und nicht mit der HDMI-Spezifikation kompatibel. Verbinden Sie den Anschluss ES-LINK daher niemals mit einem HDMI-Anschluss bei einem Gerät eines anderen Herstellers.

**Verwenden Sie zur Verkabelung der folgenden Anschlüsse handelsübliche Audiokabel.**

XLR: Digitales XLR-Kabel

RCA (Cinch): Koaxiales Digitalkabel (Cinch)

OPTICAL: Optisches Digitalkabel

- Wir empfehlen für den Anschluss an einen Grandioso P1X die Option ES-LINK.
- Der XLR-Anschluss unterstützt den Dual-AES-Betrieb. Wenn das benutzte digitale Quellgerät Dual AES unterstützt, verwenden Sie zwei Kabel, um den linken bzw. rechten XLR-Anschluss mit der linken bzw. rechten XLR-Ausgangsbuchse an diesem Gerät zu verbinden.

XLR-Anschlüsse können auf die beiden folgenden Arten verbunden werden.

### **Einzelanschluss (AES/EBU)**

Hierbei werden das linke und rechte Audiosignal über einen Signalweg übertragen.

### **Dual-Anschluss (Dual AES)**

Hierbei werden das linke und rechte Audiosignal über separate Signalwege übertragen.

## **B** Masseanschlüsse SIGNAL GND

Die Audioqualität wird evtl. verbessert, wenn Sie einen Anschluss zwischen diesen Massekontakten und anderen angeschlossenen Geräten herstellen.

- Hierbei handelt es sich nicht um Schutzleiteranschlüsse.

## **C** Anschlüsse CLOCK 10MHz IN

Verwenden Sie diesen Anschluss, um 10 MHz Clock-Signale zur Synchronisation einzuspeisen (Seite 10).

Wenn Sie einen Master-Clock-Generator verwenden, verbinden Sie seine Clock-Ausgänge mit den Anschlüssen CLOCK 10MHz IN an den Geräten für den linken und den rechten Kanal. Wählen Sie dann für (CLK>) die Einstellung SYNC (Seite 14).

**Verwenden Sie zum Anschluss handelsübliche koaxiale BNC-Kabel.**

- Sie können koaxiale Kabel mit einer Impedanz von 50  $\Omega$  oder 75  $\Omega$  verwenden.

## **D** Wartungsschnittstellen (SOFTWARE)

Diese sind für Wartungsaufgaben vorgesehen. Verwenden Sie diese Anschlüsse nur auf ausdrückliche Aufforderung unserer Service-Abteilung.

## **E** Links-Rechts-Kanal-Link-Anschlüsse (L-R)

Mit Hilfe des mitgelieferten HDMI-Kabels verbinden Sie die Anschlüsse an den Geräten für den linken und rechten Kanal. Darüber werden verschiedene Einstellungen und Audiodaten für den rechten Kanal vom Grandioso D1X für den linken Kanal an das Gerät für den rechten Kanal übermittelt.

### **ACHTUNG**

Wenn diese Ports nicht verwendet werden, müssen Sie die Geräte für den linken und rechten Kanal auf dieselben Werte einstellen.

## **F** Analoge Audioausgänge (LINE OUT)

Über diese Ausgänge werden zwei analoge Audiokanäle ausgegeben. Verbinden Sie die XLR- oder Cinch-Anschlüsse (RCA) mit einem Verstärker.

**Verwenden Sie zum Anschluss handelsübliche Audiokabel.**

XLR/ESL-A: XLR-Kabel

RCA (Cinch): Cinch-Kabel

Verbinden Sie die analogen Audioausgänge der Geräte für den linken und rechten Kanal mit den linken und rechten Eingängen am Verstärker.

- Stellen Sie den analogen Ausgang vor dem Betrieb auf ESLA, XLR2, XLR3, RCA oder OFF ein (Seite 15).

## **G** Netzbuchsen (~IN)

Schließen Sie die mitgelieferte Netzkabel an diesen Netzbuchsen an. Nach Abschluss der gesamten Verkabelung verbinden Sie die Netzkabel mit dem Stromnetz.



**Verwenden Sie ausschließlich originale ESOTERIC-Netzkabel. Bei Verwendung eines anderen Kabels kann es zu einem Brand oder Stromschlag kommen.**



**Ziehen Sie die Netzkabel aus der Steckdose, wenn Sie die Grandioso D1X-Einheiten längere Zeit nicht verwenden.**

# Hauptgerät: Übersicht und Funktionen

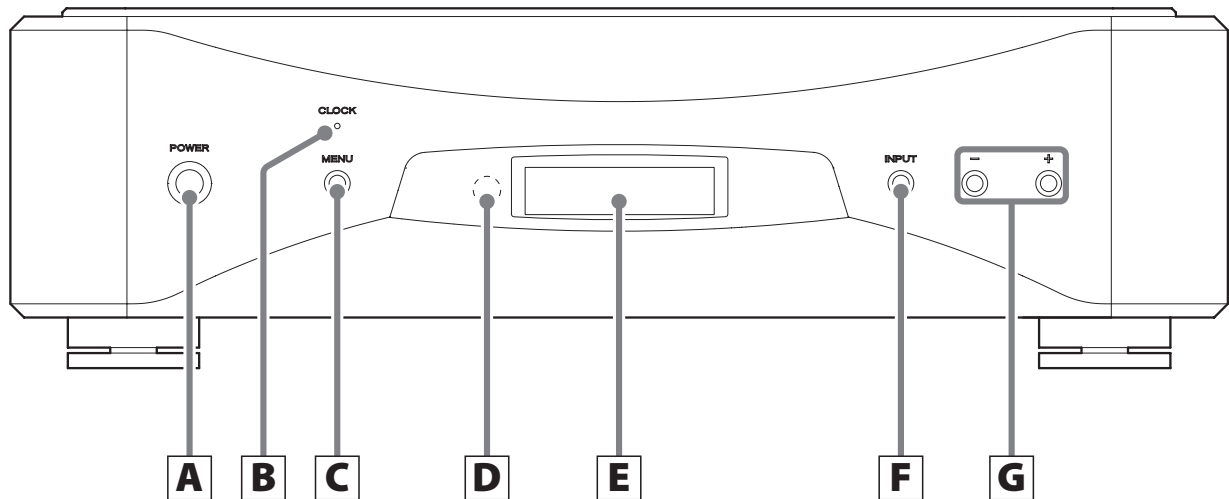

## **A** POWER-Taste

Mit dieser Taste schalten Sie das Gerät ein und aus.  
Wenn das Gerät eingeschaltet ist, leuchtet der Ring um die Taste blau.  
Wenn das Gerät ausgeschaltet ist, leuchtet der Ring nicht.

Wenn Sie das Gerät nicht verwenden, sollten Sie es ausschalten.

## **B** CLOCK-Anzeige

Hier wird der Status der Clock-Synchronisation dargestellt.  
Diese Anzeige blinkt während der Synchronisation auf die Clock und leuchtet, wenn die Synchronisation eingerichtet ist.

## **C** MENU-Taste

Drücken Sie diese Taste, um in den Einstellungsmodus zu wechseln (Seite 12).

## **D** Empfänger für die Fernbedienung

Hier wird das Signal der Fernbedienung empfangen. Für die Steuerung mit einer Fernbedienung richten Sie diese auf diesen Empfangsbereich aus.

- Dieses Produkt wird ohne Fernbedienung ausgeliefert.
- Dieses Gerät kann über eine Fernbedienung gesteuert werden, die im Lieferumfang eines Grandioso P1X oder eines anderen ESOTERIC-Gerät enthalten ist (Seite 16).

## **E** Display

Hier werden unter anderem Informationen zum gewählten Eingang dargestellt.

## **F** INPUT-Taste

Drücken Sie diese Taste, um den digitalen Eingang zu wechseln. Wählen Sie einen Eingang, an dem eine digitale Audioquelle angeschlossen ist. Wenn kein digitales Signal eingespeist wird, wird im Display keine Samplingfrequenz eingeblendet.

## **G** Tasten zur Anpassung (-/+) der Einstellungen

Im Einstellungsmodus können Sie mit diesen Tasten die aktuellen Werte ändern.

- Die Lautstärke kann nicht am Gerät eingestellt werden.

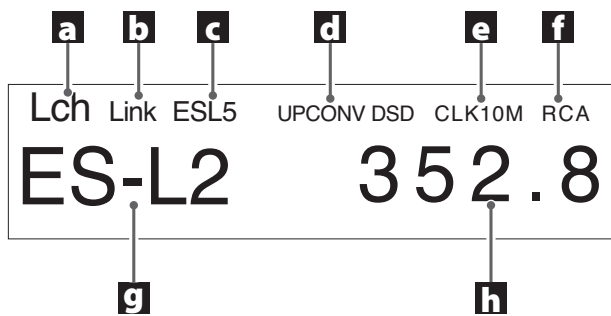

## a Anzeige für den linken/rechten Kanal

Hier wird dargestellt, welcher Kanal über dieses Gerät wiedergegeben wird.

Lch: linker Kanal

Rch: rechter Kanal

## b Kanal-Link-Status

Diese Anzeige wird dargestellt, wenn die Link-Anschlüsse zwischen den Geräten für den linken und rechten Kanal verwendet werden.

## c Übertragungsformat

## d Konvertierungseinstellung

## e Clock-Modus

### Keine Anzeige:

Wenn CLK auf OFF eingestellt ist

### CLK10M:

Wird dargestellt, wenn CLK auf SYNC eingestellt ist

### INT22M/INT24M:

Wird dargestellt, wenn die interne Clock in Verbindung mit der USB-Eingabe benutzt wird.

## f Analoger Ausgang

## g Eingang

## h Samplingfrequenz

Hier wird die Samplingfrequenz des Eingangssignals dargestellt.

- Wenn ES-L1 oder ES-L2 als Eingangsquelle ausgewählt ist, wird hier das Format des Eingangssignals (PCM oder DSD) angezeigt.

MQA ist eine preisgekrönte Technologie aus Großbritannien, mit der sich der Klang einer Master-Aufnahme originalgetreu übertragen lässt. Die Master-MQA-Datei ist vollständig authentifiziert und eignet sich aufgrund ihrer Größe für das Streamen oder den Download.

Für weitere Informationen besuchen Sie bitte [mqa.co.uk](http://mqa.co.uk).

Der Grandioso D1X integriert die MQA-Technologie, dank der Sie MQA-Audiodateien und -Streams mit dem originalen Klang der Master-Aufnahmen wiedergeben können.

„MQA“ oder „MQA.“ sind Hinweise darauf, dass das Gerät einen MQA-Stream oder eine MQA-Datei dekodieren und wiedergeben kann. Zudem ist damit sichergestellt, dass der Klang bei der Wiedergabe exakt dem Sound des Quellmaterials entspricht. „MQA.“ zeigt, dass eine MQA-Studio-Datei wiedergegeben wird, die wahlweise im Studio durch den Künstler/Produzenten oder durch den jeweiligen Rechteinhaber authentifiziert wurde.

## Dekodierung und Wiedergabe von MQA-Daten

Der Grandioso D1X kann MQA-Daten dekodieren und über seine digitalen Audioeingänge (außer über den Anschluss XLR DUAL) wiedergeben.

Um MQA-Daten zu erkennen, werden die Stereodaten für den linken und rechten Kanal benötigt.

## Dekodierung und Wiedergabe von MQA-CDs

### Im Betrieb mit einem Grandioso P1X

Über die folgenden Anschlüsse und Einstellungen ist die Wiedergabe möglich.

#### ES-LINK-Anschluss für den Stereobetrieb

Wählen Sie als Ausgänge und Format für den Grandioso P1X die Option ESLINK und stellen Sie die Option ES-LINK auf ST (Stereobetrieb) ein.

Alternativ drücken und halten Sie die Pause-Taste am Grandioso P1X bei angehaltener Wiedergabe für mindestens zwei Sekunden, um den ES-LINK-Modus auf ST einzustellen.

#### XLR-Einzelanschluss

Wählen Sie als Ausgang und Format für den Grandioso P1X die Option XLR\_1.

#### RCA-Anschluss (Cinch)

Wählen Sie als Ausgang und Format für den Grandioso P1X die Option RCA\_1.

### Bei Verwendung eines anderen ESOTERIC-Wiedergabegeräts als einem Grandioso P1X

Die Dekodierung und Wiedergabe von MQA-CDs ist über den ES-LINK-Anschluss nicht möglich.

Über die folgenden Anschlüsse ist die Wiedergabe möglich.

- XLR-Einzelanschluss
- RCA-Anschluss (Cinch)

Lesen Sie die Bedienungsanleitung für das Wiedergabegerät, um die Einstellungen für die Ausgabe anzupassen.

### Anmerkung zur Wiedergabe von MQA-CDs

MQA-CDs können nicht aufwärts konvertiert werden.

# Grundlegende Bedienung

- Wenn die Link-Anschlüsse für den linken und rechten Kanal mit dem mitgelieferten HDMI-Kabel verbunden wurden, werden die Einstellungen für den linken Kanal automatisch auf den rechten Kanal übertragen.

## 1 Drücken Sie die POWER-Tasten, um die Geräte einzuschalten.

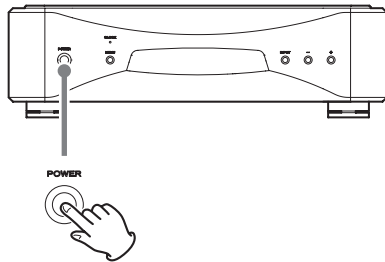

Halten Sie die Tasten gedrückt, bis der Ring um die POWER-Taste blau leuchtet.

- Schalten Sie beide Geräte (linker und rechter Kanal) ein.

## 2 Drücken Sie die INPUT-Taste, um die Quelle auszuwählen.

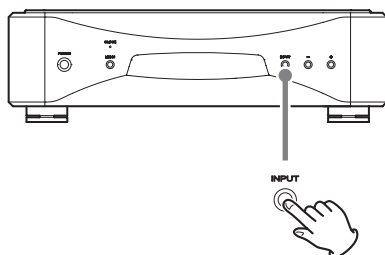

Mit jedem Drücken der INPUT-Taste wechselt die Auswahl und Darstellung der aktiven Eingangsquelle.

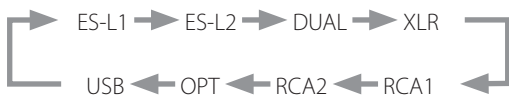

- Wenn die Geräte nicht per Link verkoppelt sind, nehmen Sie diese Einstellung an jedem Gerät einzeln vor.

Nachdem Sie den Eingang gewählt haben, starten Sie die Wiedergabe des Audioquellgeräts.

Wenn kein digitales Signal erkannt wird, blendet das Display keine Samplingfrequenz ein. Überprüfen Sie die Anschlüsse, bevor Sie das angeschlossene Gerät einschalten.

- Wenn Sie die Geräte nicht mehr verwenden möchten, schalten Sie sie mit ihren POWER-Tasten aus.

# Einstellungsmodus

Die Einstellungen für dieses Produkt verteilen sich auf zwei Gruppen: Einstellungen 1 und Einstellungen 2. Ob die Einstellungsgruppe 1 oder 2 dargestellt wird, hängt davon ab, wie Sie die MENU-Taste drücken.

## 1 Um die Einstellungsoptionen einzublenden, drücken Sie die Taste MENU.

Um die Einstellungsgruppe 1 einzublenden, drücken Sie kurz die Taste MENU. Wenn Sie die Taste für mindestens 3 Sekunden drücken, wird die Einstellungsgruppe 2 dargestellt.

## 2 Um die gewünschte Einstellungsoption auszuwählen, drücken Sie wiederholt die Taste MENU.

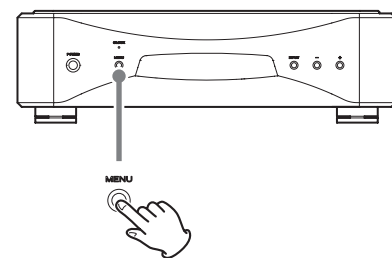

Bei jedem Auslösen der MENU-Taste wechselt der Menüeintrag im Display.

### Einstellungen 1

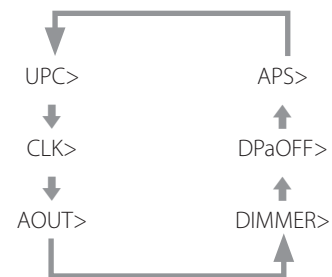

- Wenn die Einstellungsgruppe 1 aktiv ist, wird die MENU-Anzeige links oben im Display durchgehend dargestellt.

### Einstellungen 2

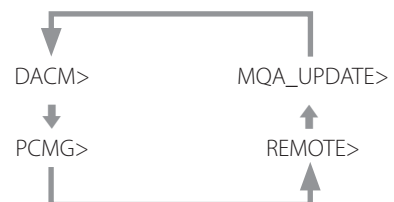

- Wenn die Einstellungsgruppe 2 aktiv ist, blinkt die MENU-Anzeige links oben im Display.

### 3 Bearbeiten Sie die Einstellungen mit den Eingabetasten (-/+).

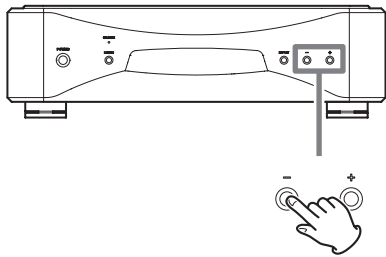

Informationen zu den Einstellungen finden Sie auf den Seiten 14–16.

Wenn Sie die INPUT-Taste drücken oder das Gerät für zehn Sekunden nicht bedienen, verlassen Sie den Einstellungsmodus und kehren zur herkömmlichen Darstellung im Display zurück.

- Die gespeicherten Einstellungen bleiben auch nach dem Abziehen des Netzsteckers erhalten.

## Optionen im Einstellungsmodus

### Einstellungen 1

#### UPC>\*\*\*

Einstellung für die Aufwärtskonvertierung  
Dadurch wird die Samplingfrequenz für die Aufwärtskonvertierung verändert (Seite 14).

#### CLK>\*\*\*

Clock-Einstellung  
Hier richten Sie die Synchronisation auf eine externe Clock ein (Seite 14).

#### AOUT>\*\*\*

Einstellung für den analogen Ausgang  
Hier wählen Sie aus, welcher analoge Ausgang benutzt wird (Seite 15).

#### DIMMER>\*\*\*

Dimmer-Einstellung  
Sie können die Display-Helligkeit für dieses Gerät einstellen (Seite 15).

#### DPaOFF>\*\*\*

Automatische Display-Abschaltung (Seite 15)

#### APS>\*\*\*

Automatische Energiesparfunktion (Seite 15)

### Einstellungen 2

#### DACM>\*\*\*

Einstellung für den Betriebsmodus des D/A-Wandlers (Seite 16)

#### PCGM>\*\*\*

Aussteuerung für die Wiedergabe des PCM-Signals (Seite 16)

#### REMOTE>\*\*\*

Einstellung für den Einsatz der Fernbedienung (Seite 16)

#### MQA\_UPDATE>\*\*\*

Aktualisiert das Programm zur Verarbeitung des MQA-Signals (Seite 16).

## Einstellung für die Aufwärtskonvertierung

### UPC>\*\*\*

Wenn ein PCM-Signal (beispielsweise von einer CD) anliegt, können Sie dieses Signal mit Hilfe dieser Option aufwärts oder in ein DSD-Signal konvertieren.

Diese Einstellung lässt sich für jeden Eingang konfigurieren. Die Werkseinstellung ist ORG.

- DSD-Signale können nicht aufwärts konvertiert werden.

### ORG

Es findet keine Aufwärtskonvertierung statt.

- Das Eingangssignal wird unverändert und ohne Aufwärtskonvertierung auf den D/A-Wandler gespeist.

### 2Fs

Wenn PCM-Signale mit einer Frequenz unter 88,2 kHz anliegen, werden diese vor der Wandlung von digital auf analog aufwärts konvertiert.

### 4Fs

Wenn PCM-Signale mit einer Frequenz unter 176,4 kHz anliegen, werden diese vor der Wandlung von digital auf analog aufwärts konvertiert.

### 8Fs

Wenn PCM-Signale mit einer Frequenz unter 352,8 kHz anliegen, werden diese vor der Wandlung von digital auf analog aufwärts konvertiert.

### 16Fs

Wenn PCM-Signale mit einer Frequenz unter 705,6 kHz anliegen, werden diese vor der Wandlung von digital auf analog aufwärts konvertiert.

### DSD

Die Signale werden vor der Wandlung von digital auf analog in DSD konvertiert.

## Clock-Einstellung

### CLK>\*\*\*

Hier richten Sie die Synchronisation auf eine externe Clock ein. Die Werkseinstellung lautet OFF.

- Bei allen Zuspieldgeräten, die nicht am USB-Eingang angeschlossen sind und keine Clock-Synchronisation unterstützen, wählen Sie die Einstellung OFF.

### OFF

Es findet keine Clock-Synchronisation statt. Das Gerät arbeitet mit der Clock des digitalen Eingangssignals.

Für den USB-Eingang wird der interne Oszillator benutzt. Die Anzeige CLOCK leuchtet grün.

### SYNC

In diesem Modus synchronisiert sich das Gerät auf das 10MHz Clock-Signal, das von einem Clock-Generator über den Anschluss CLOCK 10MHz IN eingespeist wird.

Die Anzeige CLOCK leuchtet blau. Die Clock-Anzeige blinkt, während die Synchronisation eingerichtet wird oder wenn keine Synchronisation möglich ist.

- Das Audioquellgerät muss mit dem Clock-Generator verbunden sein und auf die Synchronisation durch eine externe Clock eingestellt sein.
- Die anliegende Clock-Frequenz kann 10 MHz betragen. Das eingehende Audiosignal und das anliegende Clock-Signal müssen synchronisiert sein.
- Hinweis: Wenn das Clock-Signal während der Musikwiedergabe ausfällt (z. B. weil der Clock-Generator abgeschaltet wird oder das koaxiale BNC-Kabel für das 10MHz Clock-Signal abgesteckt wird), kann über die Lautsprecher ein lautes Störgeräusch ausgegeben werden.

## Einstellung für den analogen Ausgang

### AOUT>\*\*\*

Hier wählen Sie aus, welcher analoge Ausgang benutzt wird.  
Die Werkseinstellung lautet XLR2.

### ESLA

Die analogen Audiosignale werden im Format ES-LINK Analog (ESL-A) über den XLR-Anschluss ausgegeben.

- Für diesen Anschluss wird ein herkömmliches XLR-Kabel verwendet. Allerdings werden die Signale in einem proprietären Format übertragen, das nur in Verbindung mit kompatiblen Geräten benutzt werden darf.
- Weitere Informationen zu ES-LINK Analog (ESL-A) finden Sie auf Seite 7.

### XLR2

Die analogen Audiosignale werden über den XLR-Anschluss (+Phase = Pin 2) ausgegeben.

### XLR3

Die analogen Audiosignale werden über den XLR-Anschluss (+Phase = Pin 3) ausgegeben.

### RCA (Cinch)

Die analogen Audiosignale werden über den RCA-Anschluss (Cinch) ausgegeben.

## Dimmer-Einstellung

### DIMMER>\*\*\*

Hier passen Sie die Helligkeit des Displays am Gerät an.

- Wenn das Display auf die Stufe DIMMER>1 eingestellt oder ausgeschaltet wurde, werden die Einstellungsmenüs und Fehlermeldungen trotzdem mit normaler Helligkeit (DIMMER>2) angezeigt.

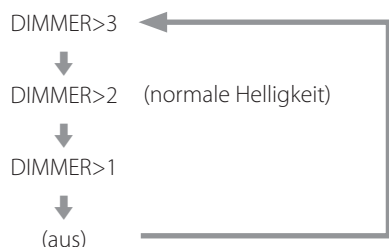

## Automatische Display-Abschaltung

### DPaOFF>\*\*\*

Wählen Sie diese Einstellung, um das Display automatisch auszuschalten.  
Die Werkseinstellung lautet ON.

- Wenn das OLED-Display denselben Inhalt für eine längere Zeit darstellt, kann es zu Unregelmäßigkeiten bei der Helligkeit kommen. Aus diesem Grund empfehlen wir, die Funktion zur automatischen Display-Verdunklung zu aktivieren (ON).

### ON

Die Display-Beleuchtung wird automatisch ausgeschaltet, wenn für 10 Minuten keine Eingabe oder Änderung an den angezeigten Informationen erfolgt.

### OFF

Das Display wird nicht automatisch ausgeschaltet, sondern nach 10 Minuten ohne Bedienung gedimmt.

## Automatische Energiesparfunktion

### APS>\*\*\*

Wenn für die voreingestellte Dauer kein Signal von der gewählten Eingangsquelle empfangen wird, wird das Gerät automatisch ausgeschaltet.

Die Werkseinstellung lautet 30m.

- Der Status nicht ausgewählter Eingangsquellen wird bei der automatischen Abschaltung nicht berücksichtigt.

### 30m

30 Minuten

### 60m

60 Minuten

### 90m

90 Minuten

### 120m

120 Minuten

### OFF

Die automatische Stromsparfunktion ist deaktiviert.

## D/A-Wandler-Betriebseinstellung

### DACM>\*\*\*

Hier stellen Sie den Betriebsmodus des D/A-Wandlers ein. Wählen Sie die gewünschte Klangeinstellung.  
Die Werkseinstellung lautet M1.

#### M1

Algorithmus 1

#### M2

Algorithmus 2

#### M3

Algorithmus 3

## PCM-Gain-Einstellung

### PCMG>\*\*\*

Hier steuern Sie die Wiedergabe für das PCM-Signal aus. Damit können Sie Lautstärkeunterschiede zwischen den PCM- und DSD-Wiedergabesignalen ausgleichen. Stellen Sie den Wert nach Bedarf ein.  
Die Werkseinstellung lautet 0dB.

#### 0dB

Es findet keine Anpassung statt.

#### -3dB

Das PCM-Wiedergabesignal wird um 3 dB abgesenkt.

#### -6dB

Das PCM-Wiedergabesignal wird um 6 dB abgesenkt.

## Einstellung für den Einsatz der Fernbedienung

### REMOTE>\*\*\*

Hier stellen Sie den Signalempfang der mit dem Grandioso P1X und anderen Produkten ausgelieferten ESOTERIC-Fernbedienungen ein.  
Die Werkseinstellung lautet OFF.

- Unabhängig von dieser Einstellung können die DIMMER-Tasten der Fernbedienung zu jeder Zeit benutzt werden.
- Wählen Sie die Einstellung OFF, wenn Sie einen ESOTERIC-Verstärker verwenden. Wenn Sie ON wählen, wird der Verstärker parallel gesteuert.

#### OFF

Mit dieser Einstellung deaktivieren Sie die Steuerung dieses Produkts über die Tasten auf der Fernbedienung.

#### ON

Mit dieser Einstellung aktivieren Sie die Steuerung dieses Produkts über die Tasten auf der Fernbedienung, die zur Steuerung von Verstärkern dienen.

Die folgende Tabelle zeigt die Zuordnung zwischen den Tasten auf der Fernbedienung und den Tasten am Gerät.

|                     |  |
|---------------------|--|
| Fernbedienung       | Grandioso D1X                                |
| SETUP-Taste         | MENU-Taste                                   |
| INPUT-Tasten        | INPUT-Taste                                  |
| VOLUME-Tasten (+/-) | Tasten zur Anpassung (+/-) der Einstellungen |

## MQA-Aktualisierung

### MQA\_UPDATE>\*\*\*

Hier aktualisieren Sie das Programm zur Verarbeitung des MQA-Signals.

Ausführliche Informationen zur Aktualisierung finden Sie in dem Aktualisierungsprogramm.



## Unterstützte Betriebssysteme

Dieses Gerät unterstützt den Anschluss über USB an Computern mit folgenden Betriebssystemen.

Für andere Betriebssysteme kann ein korrekter Betrieb nicht zugesichert werden (Stand Februar 2019).

### Betrieb mit einem Mac

OS X Lion (10.7)

OS X Mountain Lion (10.8)

OS X Mavericks (10.9)

OS X Yosemite (10.10)

OS X El Capitan (10.11)

macOS Sierra (10.12)

macOS High Sierra (10.13)

macOS Mojave (10.14)

### Betrieb unter Windows

Windows 7 (32/64 Bit)

Windows 8 (32/64 Bit)

Windows 8.1 (32/64 Bit)

Windows 10 (32/64 Bit)

## Treiberinstallation

### Betrieb mit einem Mac

Das Gerät kann mit dem in das Betriebssystem integrierten Treiber betrieben werden, sodass keine Treiberinstallation erforderlich ist.

Für die Nutzung der Bulk Pure Enhanced Technology (Bulk Pet) müssen entsprechende Treiber installiert werden.

### Betrieb unter Windows

Um Dateien mit diesem Produkt über einen Computer wiederzugeben, müssen Sie den entsprechenden Treiber auf dem Computer installieren.

### Treiberinstallation auf einem Computer

Laden Sie die Treiber-Software von der folgenden URL auf den Computer herunter und installieren Sie sie.

Für detaillierte Informationen zur Treiberinstallation besuchen Sie bitte auch die folgende URL.

[http://www.esoteric.jp/products/esoteric/usb/usb\\_driver\\_e.html](http://www.esoteric.jp/products/esoteric/usb/usb_driver_e.html)

## WICHTIGER HINWEIS

Bevor Sie dieses Produkt mit einem USB-Kabel an Ihrem Computer anschließen, installieren Sie zuerst die zugehörige Treiber-Software.

Wenn Sie dieses Produkt ohne vorherige Treiberinstallation über USB an Ihrem Computer anschließen, ist kein ordnungsgemäßer Betrieb möglich.

Abhängig von der jeweiligen Hard-/Software-Konfiguration ist eine Funktion möglicherweise auch mit den oben genannten Betriebssystemen nicht gewährleistet.

## Hinweis zu den Übertragungsmodi

Dieses Produkt nutzt den isochronen oder Bulk-Pet-Modus zur Übertragung.

Folgende Samplingraten können übertragen werden: 44,1 kHz, 48 kHz, 88,2 kHz, 96 kHz, 176,4 kHz, 192 kHz, 352,8 kHz, 384 kHz, 705,6 kHz und 768 kHz. Zudem werden 2,8 MHz, 5,6 MHz, 11,2 MHz und 22,5 MHz DSD unterstützt.

- 22,5 MHz DSD wird nur bei nativer DSD-Wiedergabe unterstützt. Das Format wird bei der DoP-Wiedergabe (DSD Audio over PCM Frames) nicht unterstützt.

Bei korrektem Anschluss können Sie im Betriebssystem Ihres Computers das Wiedergabegerät „ESOTERIC USB AUDIO DEVICE“ auswählen.

Die vom Computer ausgegebenen Audiodaten werden während der Übertragung über die Clock des Produkts synchronisiert, wodurch Timing-Schwankungen (Jitter) minimiert werden.

## Download der Wiedergabesoftware ESOTERIC HR Audio Player

Mit dem ESOTERIC HR Audio Player können Sie auf Ihrem Computer gespeicherte Audiodateien wiedergeben.

Unter der folgenden URL können Sie diese kostenfreie Anwendung herunterladen.

[http://www.esoteric.jp/products/esoteric/hr\\_audio/indexe.html](http://www.esoteric.jp/products/esoteric/hr_audio/indexe.html)

Mit dem Software-Audio-Player ESOTERIC HR Audio Player lassen sich hochauflösende Audioquellen mit einem Mac oder Windows-PC in hoher Qualität wiedergeben. Mit dieser Software genießen Sie ohne Konfigurationsaufwand eine hochwertige Wiedergabe hochauflösender Audioquellen wie z. B. im DSD-Format.

### Hinweise zur Einrichtung von ESOTERIC HR Audio Player

Um 22,5MHz DSD-Aufnahmen mit dem ESOTERIC HR Audio Player wiederzugeben, wählen Sie im Configure-Fenster für den Parameter „Decode mode“ die Einstellung „DSD Native“.

Für andere Formate als 22,5MHz DSD können Sie die Option nach Belieben auf „DSD over PCM“ oder „DSD Native“ einstellen.

Weitere Informationen finden Sie im Abschnitt „Selecting the DSD decoding mode“ (Auswahl des Modus zur DSD-Dekodierung) in der Bedienungsanleitung für den ESOTERIC HR Audio Player.

## 1 Verbinden Sie dieses Produkt mit einem USB-Kabel mit dem Computer.

Verwenden Sie ein Kabel mit einem für dieses Produkt geeigneten Anschluss.

- Der USB-Port an diesem Gerät ist als Anschluss vom Typ B ausgeführt.

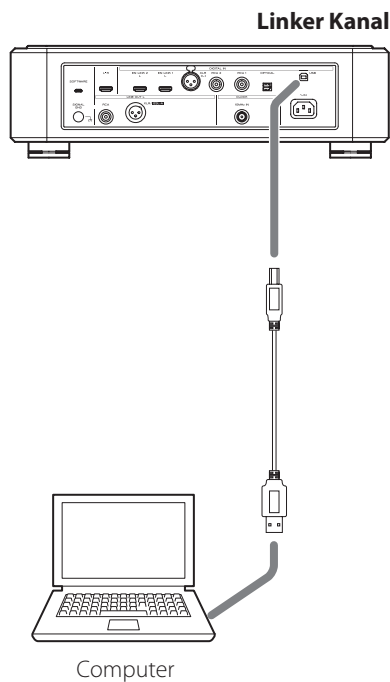

## 2 Schalten Sie den Computer ein.

Warten Sie, bis das Betriebssystem vollständig hochgefahren ist.

## 3 Drücken Sie die POWER-Taste, um dieses Produkt einzuschalten.

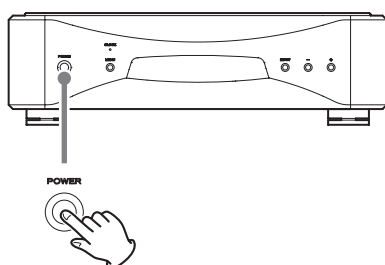

- Schalten Sie beide Geräte (linker und rechter Kanal) ein.

## 4 Wählen Sie mit dem Wahlschalter INPUT die Quelle USB aus.

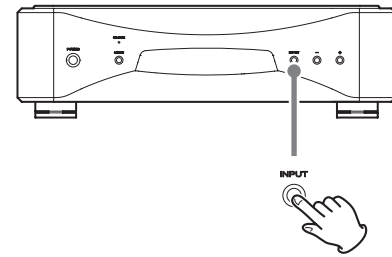

## 5 Starten Sie die Wiedergabe einer Audiodatei auf dem Computer.

Zur Optimierung der Audioqualität stellen Sie die Lautstärke des Computers auf den maximalen Wert ein und steuern den Pegel abschließend mit dem Lautstärkereger des Verstärkers aus, mit dem dieses Produkt verbunden ist. Regeln Sie die Lautstärke des Verstärkers bei der Wiedergabe zunächst ganz herunter und heben Sie sie dann langsam an.

- Der Computer kann weder über dieses Produkt noch dieses Produkt über den Computer gesteuert werden.
- Dieses Produkt kann keine Audiodateien über USB auf den Computer übertragen.
- Vermeiden Sie Folgendes, wenn Sie Audiodateien über USB wiedergeben. Es kann andernfalls zu einer Fehlfunktion des Computers kommen. Beenden Sie in jedem Fall die Wiedergabe-Software, bevor Sie eine der folgenden Aktionen ausführen.
  - Abziehen des USB-Kabels
  - Ausschalten eines Geräts
  - Wechseln der Quelle
- Bei der Wiedergabe einer Audiodatei über USB werden auch die Systemklänge des Computers über das Gerät ausgegeben. Um die Ausgabe dieser Klänge zu verhindern, nehmen Sie die entsprechenden Einstellungen am Computer vor.
- Wenn Sie das Gerät mit dem Computer verbinden oder die Wiedergabequelle auf USB einstellen, nachdem die Wiedergabe-Software gestartet wurde, werden die Audiodateien evtl. nicht ordnungsgemäß wiedergegeben. In diesem Fall starten Sie die Software zur Audiowiedergabe oder den Computer neu.

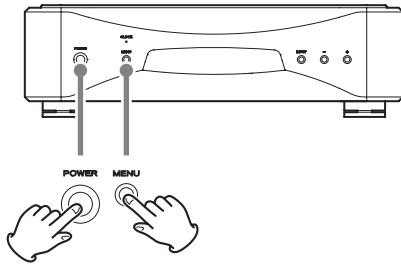

Die gespeicherten Einstellungen bleiben auch nach dem Abziehen des Netzsteckers erhalten.

Gehen Sie wie folgt vor, um die Werkseinstellungen zu laden und alle Änderungen im Speicher zurückzusetzen.

- Wenn die linken und rechten Kanäle miteinander verkoppelt sind und Sie diesen Vorgang für den linken Kanal ausführen, wird der rechte Kanal auf dieselben Einstellungen eingestellt. Wenn die linken und rechten Kanäle nicht miteinander verkoppelt sind, müssen Sie die folgenden Schritte für jedes Gerät separat ausführen.

## 1 Schalten Sie die Geräte aus.

Sofern ein Gerät eingeschaltet ist, drücken Sie die POWER-Taste und warten mindestens 30 Sekunden, bevor Sie fortfahren.

## 2 Drücken Sie die POWER-Taste, während Sie die MENU-Taste gedrückt halten.

Lassen Sie die MENU-Taste los, sobald im Display die Meldung „Setup CLR“ (Einstellungen löschen) eingeblendet wird.

Bei Problemen mit diesem Produkt lesen Sie bitte zuerst die folgenden Informationen, bevor Sie den technischen Service kontaktieren. Bedenken Sie auch, dass dieses Produkt eventuell gar nicht der Grund für das Problem ist. Überprüfen Sie daher bitte ebenfalls alle an Ihr System angeschlossenen Komponenten auf einwandfreie Funktion. Wenn weiterhin Fehler auftreten, wenden Sie sich an den Händler, bei dem Sie dieses Produkt gekauft haben.

### Der Grandioso D1X lässt sich nicht einschalten.

- ➔ Vergewissern Sie sich, dass die Netzkabel ordnungsgemäß mit den Netzbuchsen auf den Geräterückseiten und mit Steckdosen verbunden sind.
- ➔ Vergewissern Sie sich, dass die Steckdosen, mit denen die Netzkabel verbunden sind, mit Spannung versorgt werden, indem Sie beispielsweise andere Geräte daran anschließen.

### Eines oder beide Geräte schalten sich automatisch aus.

- ➔ Möglicherweise werden ein oder beide Geräte durch die automatische Energiesparfunktion ausgeschaltet. Drücken Sie die Taste POWER an einem Gerät, um es einzuschalten. Ändern Sie gegebenenfalls die Einstellung(en) der automatischen Energiesparfunktion (Seite 15).

### Keine oder verzerrte Wiedergabe über die Lautsprecher.

- ➔ Schalten Sie das Gerät aus und überprüfen Sie den Anschluss des digitalen Zuspieldgeräts, des Verstärkers und der Lautsprecher (Seite 8).
- ➔ Wählen Sie als Eingang den Anschluss, an dem das Eingangssignal anliegt (Seite 12).
- ➔ Stellen Sie die Einstellung für den analogen Ausgang (AOUT) des Produkts auf den Anschluss für den Verstärker ein (Seite 15).
- ➔ Passen Sie die Lautstärke am Verstärker und an anderen angeschlossenen Geräten an.

### Im Display wird keine Samplingfrequenz für das Eingangssignal dargestellt.

- ➔ Schalten Sie das mit dem Eingang verbundene Gerät ein.
- ➔ Stellen Sie sicher, dass das Gerät korrekt mit dem ausgewählten Eingang verbunden ist.

## **Im Display-Bereich für die Samplingfrequenz erscheint „--“.**

- ➔ Es liegt ein Problem mit dem Eingangssignal vor. Speisen Sie ausschließlich PCM oder DSD ein. Überprüfen Sie die Anschlüsse an das Digitalgerät. Das Gerät kann keine Signale in Formaten wie Dolby Digital, DTS und AAC dekodieren. Sorgen Sie dafür, dass das Signal bereits im Wiedergabegerät in PCM konvertiert wird, bevor es ausgegeben wird.

## **Ein Geräusch wird zyklisch ausgegeben.**

- ➔ Wenn sich der Grandioso D1X im Clock-Modus befindet und zyklisch ein Geräusch ausgegeben wird, befindet sich das angeschlossene Gerät möglicherweise nicht im Clock-Modus. Überprüfen Sie den Verbindungsstatus der Clock-Anschlüsse sowie die Clock-Konfiguration aller angeschlossenen Komponenten.

## **Die CLOCK-Anzeige blinkt dauerhaft.**

- ➔ Stellen Sie die Option CLK> auf OFF, sofern die Clock-Synchronisation nicht genutzt wird (Seite 14).
- ➔ Möglicherweise kann sich das Gerät nicht auf das empfangene Clock-Signal synchronisieren. Überprüfen Sie den Verbindungsstatus der Clock-Anschlüsse sowie die Konfiguration aller angeschlossenen Komponenten. Dieser Grandioso D1X unterstützt nur 10MHz-Clock-Signale.

**Da der Grandioso D1X einen Mikrocontroller verwendet, können externe Störgeräusche oder andere Einstreuungen zu Fehlfunktionen führen. Schalten Sie das Gerät in diesem Fall aus und nach etwa einer Minute wieder ein.**

## Analoge Audioausgänge

|   |   |
|---|---|
| XLR/ESL-A   | ..... jeweils 1 (mono) für den linken und rechten Kanal       |
| RCA   | ..... jeweils 1 (mono) für den linken und rechten Kanal       |
| Ausgangsimpedanz  |   |
| XLR   | ..... 100 Ω   |
| RCA   | ..... 47 Ω  |
| Maximale Ausgangsleistung<br>(bei 1 kHz, Vollaussteuerung PCM-Eingangssignal, 10 kΩ Last) |   |
| XLR   | ..... 5,0 Vrms  |
| RCA   | ..... 2,5 Vrms  |
| Frequenzgang (Eingangssignal 192 kHz PCM)   |   |
|   | 5 Hz – 75 kHz (–3 dB)   |
| Signalrauschabstand   | ..... 113 dB  |
| Verzerrung  | ..... 0,0007%   |
|   | (bei 1 kHz, Betriebsmodus für D/A-Wandler auf M3 eingestellt) |

## Digitale Audioeingänge

|   |  |
|---|--|
| ES-LINK   | ..... 2  |
| Eingangssignalformate                           | 44,1 – 768 kHz, 48 Bit linear PCM (ES-LINK5)<br>2,8/5,6/11,2/22,5 MHz DSD (ES-LINK5) |
| XLR   | ..... 1  |
| Eingangssignalpegel                             | ..... 5,0 Vp-p   |
| Eingangsimpedanz                                | ..... 110 Ω  |
| Eingangssignalformate (bei Dual-Anschluss)      |  |
| 88,2 – 384 kHz, 16/24 Bit linear PCM (Dual AES) |  |
| 88,2 – 192 kHz, 48 Bit linear PCM (ES-LINK3)    |  |
| 2,8 MHz DSD (ES-LINK1, ES-LINK2, DoP)           |  |
| Eingangssignalformate (mit Single-Anschluss)    |  |
| 32 – 192 kHz, 16/24 Bit linear PCM (AES/EBU)    |  |
| 2,8 MHz DSD (ES-LINK1, ES-LINK2, DoP)           |  |
| RCA   | ..... 2  |
| Eingangssignalpegel                             | ..... 0,5 Vp-p   |
| Eingangsimpedanz                                | ..... 75 Ω   |
| Eingangssignalformate                           | ..... 32 – 192 kHz, 16/24 Bit linear PCM (IEC 60958)<br>2,8 MHz DSD (DoP)            |
| Optisch digital                                 | ..... 1  |
| Eingangssignalpegel                             | ..... –24,0 bis –14,5 dBm Peak   |
| Eingangssignalformate                           | ..... 32 – 192 kHz, 16/24 Bit linear PCM (IEC 60958)<br>2,8 MHz DSD (DoP)            |
| USB (USB 2.0 unterstützt)                       | ..... 1 (Typ B)  |
| Eingangssignalformate                           | ..... 44,1 – 768 kHz, 16/24/32 Bit linear PCM<br>2,8/5,6/11,2/22,5 MHz DSD           |

## Clock-Eingang

|                           |  |
|---------------------------|--|
| BNC                       | ..... jeweils 1 für den linken und rechten Kanal |
| Eingangsimpedanz          | ..... 50 Ω                                       |
| Mögliche Eingangsfrequenz | ..... 10 MHz (±10 ppm)                           |
| Eingangssignalpegel       | ..... Sinuswelle, 0,5 bis 1,0 Vrms               |

## Allgemein

|  |                                      |
|--|--------------------------------------|
| Stromversorgung                                    |                                      |
| Modell für Europa                                  | ..... AC 220 – 240 V, 50/60 Hz       |
| Modell für USA/Kanada                              | ..... AC 120 V, 60 Hz                |
| Modell für Korea                                   | ..... AC 220 V, 60 Hz                |
| Modell für Hong Kong                               | ..... AC 230 V, 50 Hz                |
| Leistungsaufnahme                                  | ..... 20 W                           |
| Externe Abmessungen (B × H × T, inkl. Überständen) | 445 × 132 × 448 (mm)                 |
| Gewicht  |                                      |
| Linker Kanal                                       | ..... 23,1 kg                        |
| Rechter Kanal                                      | ..... 23,0 kg                        |
| Betriebstemperatur                                 | ..... +5°C bis +35°C                 |
| Luftfeuchtigkeit (im Betrieb)                      | ..... 5% bis 85% (ohne Kondensation) |
| Lagerungstemperatur                                | ..... –20°C bis +55°C                |

## Zubehör im Lieferumfang

|                                       |     |
|---------------------------------------|-----|
| Netzkabel                             | × 2 |
| HDMI-Kabel                            | × 2 |
| Filzscheiben                          | × 8 |
| Bedienungsanleitung (dieses Dokument) | × 1 |
| Garantiekarte                         | × 1 |

- Spezifikationen und Design können ohne vorherige Ankündigung geändert werden.
- Gewicht und Abmessungen sind Näherungswerte.
- Alle Abbildungen in dieser Bedienungsanleitung können geringfügig von den Produktionsmodellen abweichen.

# Schematische Darstellung

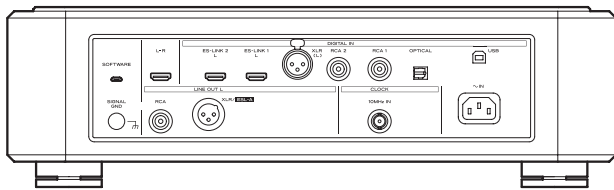
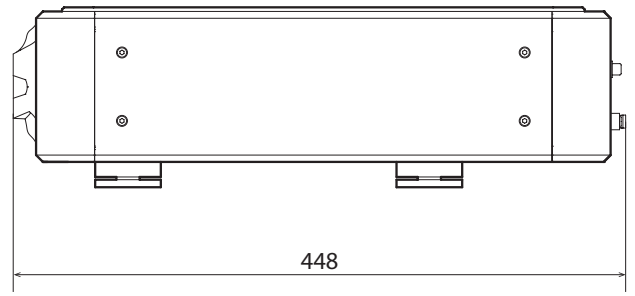
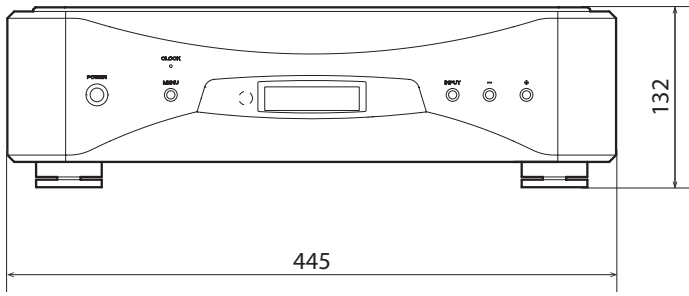

## Position der Stellfüße

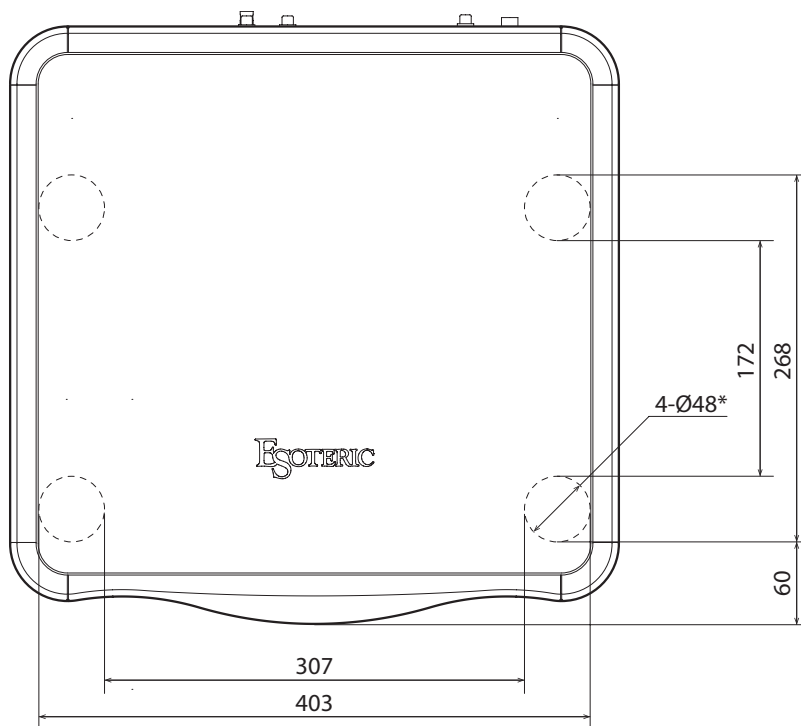

Alle Maße in Millimetern (mm)  
\*4 Füße, jeweils 48 mm Durchmesser

# IMPORTANTI ISTRUZIONI PER LA SICUREZZA



Il simbolo di un fulmine appuntito dentro un triangolo equilatero avverte l'utente della presenza di "tensioni pericolose" non isolate all'interno del contenitore del prodotto che possono essere di intensità sufficiente per costituire un rischio di scossa elettrica alle persone.



Il punto esclamativo all'interno di un triangolo equilatero avverte l'utente della presenza di importanti istruzioni operative e di manutenzione nella documentazione che accompagna l'apparecchio.

**AVVERTENZA: PER PREVENIRE IL PERICOLO DI INCENDI O DI FOLGORAZIONE, NON ESPORRE QUESTO APPARATO ALLA PIOGGIA O ALL'UMIDITÀ.**

## CAUTELA

- NON RIMUOVERE IL COPERCHIO O L'INVOLUCRO ESTERNO PER ESPORRE LE PARTI ELETTRICHE. ALL'INTERNO NON CI SONO PARTI RIPARABILI DALL'UTENTE.
- SE SI VERIFICANO PROBLEMI CON QUESTO PRODOTTO, CONTATTARE IL NEGOZIO DOVE È STATO ACQUISTATO L'APPARECCHIO PER UNA RIPARAZIONE. NON USARE IL PRODOTTO FINO A CHE NON SIA STATO RIPARATO.
- L'USO DI CONTROLLI O REGOLAZIONI O L'ESECUZIONE DI PROCEDURE DIVERSE DA QUELLE SPECIFICATE QUI POTREBBERO PROVOCARE PERICOLOSE ESPOSIZIONI A RADIAZIONI.

- 1) Leggere le seguenti istruzioni.
- 2) Conservare queste istruzioni.
- 3) Prestare attenzione agli avvertimenti.
- 4) Seguire tutte le istruzioni.
- 5) Non usare l'apparecchio vicino all'acqua.
- 6) Pulire solo con un panno asciutto.
- 7) Non bloccare le aperture per la ventilazione. Installare secondo le istruzioni del costruttore.
- 8) Non installare l'apparecchio vicino a fonti di calore come radiatori, regolatori di calore, stufe o altri apparecchi che producono calore (inclusi gli amplificatori).
- 9) Non eliminare la spina polarizzata di sicurezza o la spina di messa a terra. La spina polarizzata ha due lame, una più larga dell'altra. Una spina di messa a terra ha due lame e una terza punta di messa a terra. La lama larga o la terza punta sono fornite per la vostra sicurezza. Se la spina fornita non è adatta al tipo di presa, consultate un elettricista per sostituire la presa obsoleta.

10) Non calpestare o stratonare il cordone di alimentazione, in modo particolare vicino alla spina e alla presa a cui è collegato l'apparecchio e dal punto in cui esce dall'apparecchio.

11) Usare solamente attacchi/accessori specificati dal costruttore.

12) Usare solo carrello, supporto, treppiede, mensola o tavola specificata dal costruttore o venduto insieme all'apparecchio. Quando viene usato un carrello, prestare attenzione quando si sposta la combinazione carrello/apparato per evitare cadute da sopra.



13) Scollegare questo apparato durante temporali o quando non viene utilizzato per lunghi periodi di tempo.

14) Rivolgersi solo a personale qualificato. La riparazione è richiesta quando l'apparecchio è stato danneggiato in qualunque modo, come nel caso che il cordone dell'alimentazione o la spina siano stati danneggiati, l'apparecchio sia stato esposto a pioggia o umidità, non funzioni correttamente o sia stato lasciato cadere.

- Questo apparecchio consuma una quantità di corrente elettrica irrilevante dalla presa di rete mentre il suo interruttore POWER o STANDBY/ON non è in posizione ON.
- La presa di rete è utilizzata come dispositivo di sconnessione, il quale dovrebbe restare sempre operabile.
- Si deve usare cautela quando si usano gli auricolari o le cuffie con il prodotto, perché un eccesso di pressione sonora (volume) negli auricolari o nelle cuffie può causare la perdita dell'udito.

## ATTENZIONE

I prodotti costruiti in Classe **I** sono dotati di un cavo di alimentazione che presenta un polo di terra. Il cavo di un tale prodotto deve essere collegato a una presa di corrente con un collegamento di protezione di messa a terra.

## CAUTELA

- Non esporre questo apparecchio a gocce o schizzi.
- Non appoggiare alcun contenitore, come un vaso, pieno d'acqua sopra l'apparecchio.
- Non installare questo apparecchio in spazi ristretti come una libreria o ambienti simili.
- Questo apparecchio dovrebbe essere collocato sufficientemente vicino alla presa AC in modo da poter facilmente afferrare la spina del cordone di alimentazione in qualsiasi momento.
- Se il prodotto utilizza batterie (compresi un pacco batteria o batterie installate), non dovrebbero essere esposte a luce solare, fuoco o calore eccessivo.
- **ATTENZIONE** per i prodotti che utilizzano batterie al litio sostituibili: vi è pericolo di esplosione se la batteria viene sostituita con una di tipo non corretto. Sostituire solo con lo stesso tipo o equivalente.

## Modello per l'Europa



Questo prodotto è conforme alla richiesta delle direttive europee e agli altri regolamenti della commissione.

### Per gli utenti europei

#### Smaltimento delle apparecchiature elettriche ed elettroniche e di batterie e/o accumulatori

- Tutte le apparecchiature elettriche ed elettroniche devono essere smaltite separatamente dai rifiuti urbani mediante impianti di raccolta designati dal governo o dalle autorità locali.
- Il corretto smaltimento di apparecchiature elettroniche/elettriche e di batterie/accumulatori, contribuisce a risparmiare preziose risorse ed evitare potenziali effetti negativi sulla salute umana e sull'ambiente.
- Lo smaltimento non corretto di apparecchiature elettroniche/elettriche e di batterie/accumulatori può avere gravi conseguenze per l'ambiente e la salute umana a causa della presenza di sostanze pericolose nelle apparecchiature.

- Il simbolo RAEE (Rifiuti Apparecchiature Elettriche ed Elettroniche), che mostra un bidone con ruote barrato, indica che le apparecchiature elettriche/elettroniche e le batterie/accumulatori devono essere raccolti e smaltiti separatamente dai rifiuti domestici.



Se una batteria o accumulatore contiene più dei valori specificati di piombo (Pb), mercurio (Hg) e/o cadmio (Cd) come definito nella direttiva sulle batterie (2006/66/CE, 2013/56/UE), i simboli chimici per quegli elementi sarà indicato sotto al simbolo RAEE.



- I centri di raccolta sono a disposizione degli utenti finali. Per informazioni più dettagliate circa lo smaltimento delle vecchie apparecchiature elettroniche/elettriche e dei rifiuti di batterie/accumulatori, si prega di contattare il comune, il servizio di smaltimento rifiuti o il negozio dove è stato acquistato l'apparecchio.



The MQA logo is a trade mark of MQA Limited.

"DSD" is a registered trademark.

Microsoft and Windows are either registered trademarks or trademarks of Microsoft Corporation in the United States and/or other countries.

Apple, Mac, OS X and macOS are trademarks of Apple Inc., registered in the U.S. and other countries.

Bulk Pet is a registered trademark of INTERFACE CO., LTD.

ESOTERIC is a trademark of TEAC CORPORATION, registered in the U.S. and other countries.

Altri nomi di società, nomi di prodotto e loghi in questo documento sono marchi o marchi registrati dei rispettivi proprietari.

Le informazioni sul copyright e sulle licenze relative al software open source sono incluse in lingua inglese, francese e spagnola alla fine dell'edizione combinata di questo manuale.



Grazie per aver acquistato questo prodotto ESOTERIC.

Leggere attentamente questo manuale per ottenere le migliori prestazioni da questo prodotto. Dopo aver letto questo manuale, si consiglia di conservarlo in un luogo sicuro assieme alla cartolina di garanzia per riferimenti futuri.

|  |    |
|--|----|
| IMPORTANTI ISTRUZIONI PER LA SICUREZZA .....                                 | 23 |
| Prima dell'uso .....   | 26 |
| Accessori inclusi .....  | 26 |
| Nota sui piedini a punta .....   | 26 |
| Manutenzione .....   | 26 |
| Precauzioni per l'uso .....  | 27 |
| Collegamenti .....   | 27 |
| Parti e funzioni dell'unità principale .....                                 | 30 |
| Parti e funzioni del display .....   | 31 |
| MQA (Master Quality Authenticated) .....                                     | 31 |
| Decodifica e riproduzione di dati MQA .....                                  | 31 |
| Decodifica e riproduzione di CD MQA .....                                    | 31 |
| Operazioni di base .....   | 32 |
| Modalità di impostazione .....   | 32 |
| Significato delle voci visualizzate nella modalità di impostazione .....     | 33 |
| Impostazioni 1 .....   | 34 |
| Impostazione Upconversion .....  | 34 |
| Impostazione del clock .....   | 34 |
| Impostazione dell'uscita analogica .....                                     | 35 |
| Regolazione del dimmer .....   | 35 |
| Impostazione automatica dell'oscuramento del display .....                   | 35 |
| Impostazione automatica del risparmio energetico .....                       | 35 |
| Impostazioni 2 .....   | 36 |
| Impostazione del funzionamento del convertitore D/A .....                    | 36 |
| Impostazione del guadagno PCM .....  | 36 |
| Impostazione del funzionamento del telecomando .....                         | 36 |
| Aggiornamento MQA .....  | 36 |
| Collegamento a un computer e riproduzione di file audio .....                | 37 |
| Sistemi operativi supportati .....   | 37 |
| Installazione del driver .....   | 37 |
| Download dell'applicazione di riproduzione<br>ESOTERIC HR Audio Player ..... | 37 |
| Ripristino delle impostazioni di fabbrica .....                              | 39 |
| Risoluzione dei problemi .....   | 39 |
| Specifiche .....   | 41 |
| Dimensioni .....   | 42 |
| Diagramma di posizionamento dei piedini .....                                | 42 |

## ATTENZIONE

Grandioso D1X emette solo segnali analogici dal tipo di connettore selezionato.

Prima dell'uso, impostare l'uscita analogica su ESLA, XLR2, XLR3 o RCA.

Per informazioni sulle impostazioni, vedere "Modalità di impostazione" a pagina 32 e "Impostazione dell'uscita analogica" a pagina 35.

## Accessori inclusi

Verificare che la confezione includa tutti gli accessori in dotazione mostrati qui di seguito. Si prega di contattare il negozio dove è stata acquistata l'unità se uno qualsiasi degli accessori manca o è stato danneggiato durante il trasporto.

- Cavi di alimentazione × 2
- Cavi HDMI × 2
- Feltrini × 8
- Manuale di istruzioni (questo documento) × 1
- Cartolina di garanzia × 1

## Nota sui piedini a punta

Piedini con punta in metallo ad alta precisione sono fissati saldamente alla piastra inferiore di queste unità.

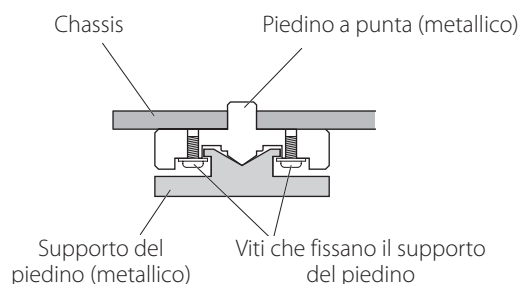

I supporti per questi piedini sono allentati, ma sostengono le unità quando vengono posizionate, disperdendo efficacemente le vibrazioni.

- Applicare i feltrini inclusi sui supporti dei piedini per evitare di graffiare la superficie su cui le unità vengono collocate.

## Manutenzione

Utilizzare un panno morbido e asciutto per pulire le superfici delle unità. Per macchie persistenti, utilizzare un panno umido ben strizzato per rimuovere l'umidità in eccesso.

- Non spruzzare mai liquidi direttamente su queste unità.
- Non pulire con panni detergenti chimici, diluenti o altri agenti chimici. Ciò potrebbe danneggiare le superfici delle unità.
- Evitare che materiali in gomma o plastica tocchino le unità per lunghi periodi di tempo, poiché potrebbero danneggiare i contenitori.

**⚠ Per sicurezza, scollegare le spine di alimentazione dalle prese prima della pulizia.**

## Precauzioni per l'uso

- Queste unità sono molto pesanti, quindi si consiglia di fare attenzione per evitare lesioni durante l'installazione.
- Non installare le unità in un luogo che potrebbe diventare caldo. Per esempio, luoghi esposti alla luce solare diretta o vicino a radiatori, stufe, fornelli o altri sistemi di riscaldamento. Inoltre, non posizionare le unità sopra un amplificatore o altro apparecchio che genera calore. Ciò potrebbe causare scolorimenti o deformazioni.
- Evitare luoghi che sono estremamente freddi o esposti a umidità o polvere eccessiva.
- Per consentire una buona dissipazione del calore, lasciare almeno 20 cm tra queste unità e le pareti e le altre apparecchiature durante l'installazione. Se le si installa in un rack, adottare le precauzioni per evitare il surriscaldamento lasciando almeno 5 cm sopra le parti superiori delle unità e almeno 10 cm dietro di esse. La mancata applicazione di questi spazi potrebbe causare l'accumulo di calore all'interno e provocare un incendio.
- Collocare le due unità in posizioni stabili.
- Non posizionare nulla sopra le unità.
- Non mettere un panno sopra le unità o posizionarle sopra il letto o su un tappeto spesso. Ciò potrebbe causare il surriscaldamento o il danneggiamento degli stessi.
- La tensione fornita alle unità deve corrispondere alla tensione stampata sui pannelli posteriori. In caso di dubbi in merito, consultare un elettricista.
- Non spostare le unità durante l'uso.
- Non aprire i corpi delle unità in quanto ciò potrebbe provocare danni ai circuiti o provocare scosse elettriche. Se un oggetto estraneo dovesse entrare in una delle unità, contattare il rivenditore.
- Quando si rimuove la spina di alimentazione da una presa, tirare sempre direttamente la spina. Non tirare mai il cavo.
- Il formato ES-LINK è esclusivo di ESOTERIC e non è compatibile con le specifiche HDMI. Non collegare il connettore ES-LINK a un connettore HDMI su un dispositivo prodotto da altri.

## Collegamenti

### Collegamento tramite ES-LINK Analog

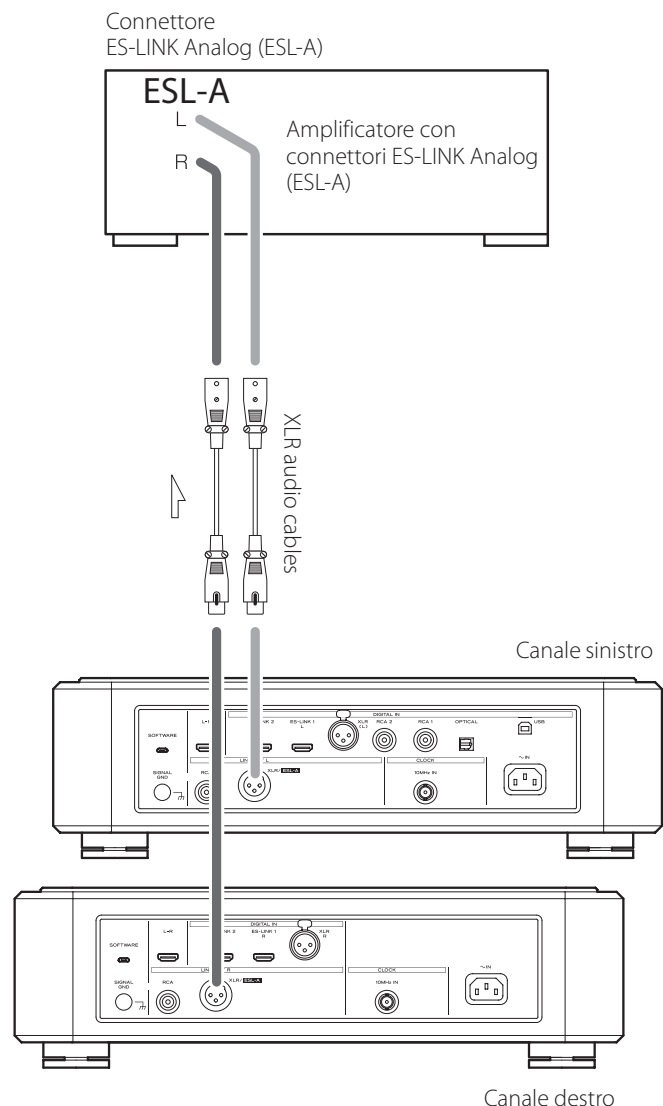

Utilizzare cavi audio XLR per collegare i connettori di uscita audio analogica (XLR/ESL-A) di queste unità a un amplificatore dotato di connettori ES-LINK Analog (ESL-A).

- Impostare le uscite analogiche (AOUT) delle unità su ESLA.
- Si può anche connetterli usando connettori XLR o RCA. Selezionare il tipo di collegamento che fornisce la qualità audio preferita.

### Panoramica ES-LINK Analog

Utilizzando un metodo di trasmissione corrente che utilizza le prestazioni elevate di un circuito buffer HCLD, che vanta la capacità di fornire corrente forte ad alta velocità, gli effetti dell'impedenza sul percorso del segnale sono soppressi e consentendo la trasmissione di segnali puri e potenti.

- Per la connessione vengono utilizzati i normali cavi bilanciati (con connettori XLR). Tuttavia, questi connettori possono essere utilizzati solo con dispositivi compatibili, poiché il formato di trasmissione è proprietario.

## Trasporto Super Audio CD/CD (Grandioso P1X)

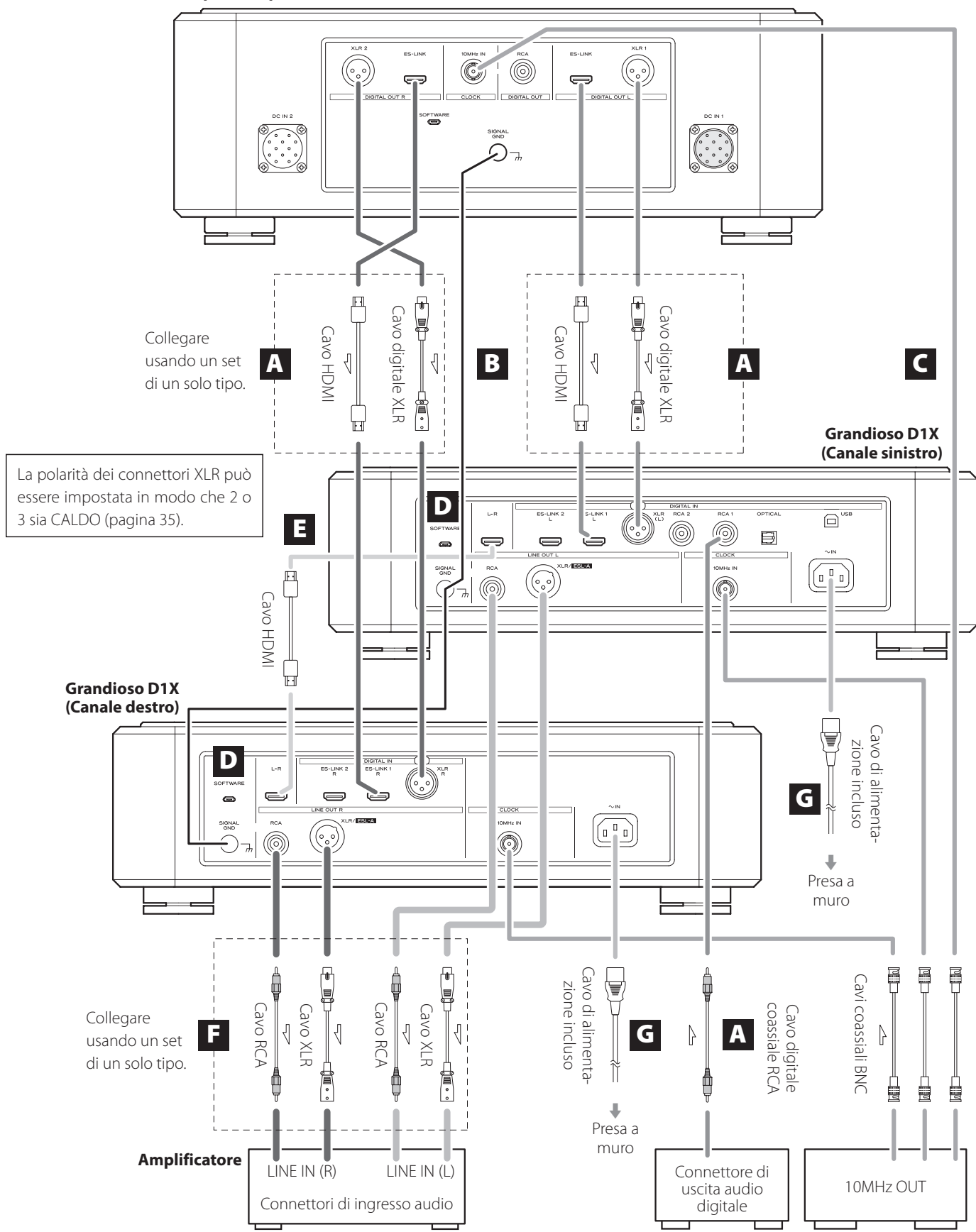

### ⚠️ Precauzioni durante le connessioni

- Completare tutte le altre connessioni prima di collegare le spine di alimentazione alle prese di corrente.
- Leggi i manuali del proprietario di tutti i dispositivi che verranno collegati e segui le loro istruzioni.

Questo prodotto include unità per i canali sinistro e destro. Entrambe le unità sono utilizzate per la riproduzione stereo.

## **A** Connettori di ingresso audio digitale (DIGITAL IN)

Utilizzare per immettere segnali audio digitali. Possono essere collegati ai connettori di uscita digitali di un dispositivo audio digitale come il Grandioso P1X.

ES-LINK: cavo HDMI

- Il formato ES-LINK è esclusivo di ESOTERIC e non è compatibile con le specifiche HDMI. Non collegare il connettore ES-LINK a un connettore HDMI su un dispositivo fabbricato da altri.

### **Utilizzare cavi disponibili in commercio per i seguenti collegamenti.**

XLR: cavo digitale XLR

RCA: cavo digitale coassiale RCA

OPTICAL: cavo digitale ottico

- Si consiglia di utilizzare ES-LINK quando ci si collega a un Grandioso P1X.
- I connettori XLR supportano Dual AES. Se il dispositivo sorgente digitale che si sta usando supporta Dual AES, utilizzare due cavi per collegare i connettori XLR dei canali sinistro e destro ai connettori di uscita digitali sinistro e destro su quel dispositivo.

I connettori XLR possono essere collegati nei seguenti due modi.

#### **Connessione singola (AES/EBU)**

Questo trasmette i segnali audio sinistro e destro attraverso una linea di segnale.

#### **Connessione doppia (Dual AES)**

Questo trasmette segnali audio sinistro e destro attraverso linee di segnale separate.

## **B** Terminali di massa SIGNAL GND

La qualità audio potrebbe essere migliorata collegando la massa di questi terminali quella degli altri dispositivi collegati.

- Questi non sono terminali di messa a terra di sicurezza.

## **C** Connettori CLOCK 10MHz IN

Utilizzare per immettere segnali di sincronizzazione del clock a 10 MHz (pagina 30).

Quando si utilizza un generatore di master clock, collegare i connettori di uscita del clock ai connettori CLOCK 10MHz IN sui canali sinistro e destro delle unità. Quindi, impostare il clock (CLK>) su SYNC (pagina 34).

### **Utilizzare i cavi coassiali BNC disponibili in commercio per le connessioni.**

- È possibile utilizzare cavi coassiali BNC con impedenza di 50 o 75 Ω.

## **D** Porte SOFTWARE (manutenzione)

Queste sono usati per la manutenzione. Non collegare nulla a queste porte se non indicato dal nostro servizio di assistenza.

## **E** Connettori di collegamento canale sinistro-destro (L-R)

Utilizzare il cavo HDMI incluso per collegare questi connettori alle unità sinistra e destra.

Varie impostazioni e dati audio del canale destro vengono inviati dall'unità del canale sinistro del Grandioso D1X all'unità del canale destro.

### **ATTENZIONE**

Se queste porte non sono collegate, assicurarsi di utilizzare le stesse impostazioni per entrambe le unità per il canale sinistro e destro.

## **F** Connettori di uscita audio analogica (LINE OUT)

Questi mandano in uscita audio analogico a 2 canali. Collegare i connettori XLR o RCA a un amplificatore.

### **Utilizzare i cavi disponibili in commercio per le connessioni.**

XLR/ESL-A: cavi XLR

RCA: cavi RCA

Collegare i connettori di uscita audio analogici sulle unità per il canale sinistro e destro ai connettori sinistro e destro dell'amplificatore.

- Impostare l'uscita analogica su ESLA, XLR2, XLR3, RCA o OFF (pagina 35).

## **G** Prese di alimentazione AC (~ IN)

Collegare i cavi di alimentazione AC inclusi a questi ingressi AC. Dopo aver completato tutti gli altri collegamenti, inserire le spine di alimentazione nelle prese di corrente.



**Utilizzare solo cavi di alimentazione ESOTERIC originali. L'uso di altri cavi di alimentazione potrebbe provocare incendi o scosse elettriche.**



**Scollegare le spine di alimentazione dalle prese se non si usano le unità Grandioso D1X per un lungo periodo.**

## Parti e funzioni dell'unità principale

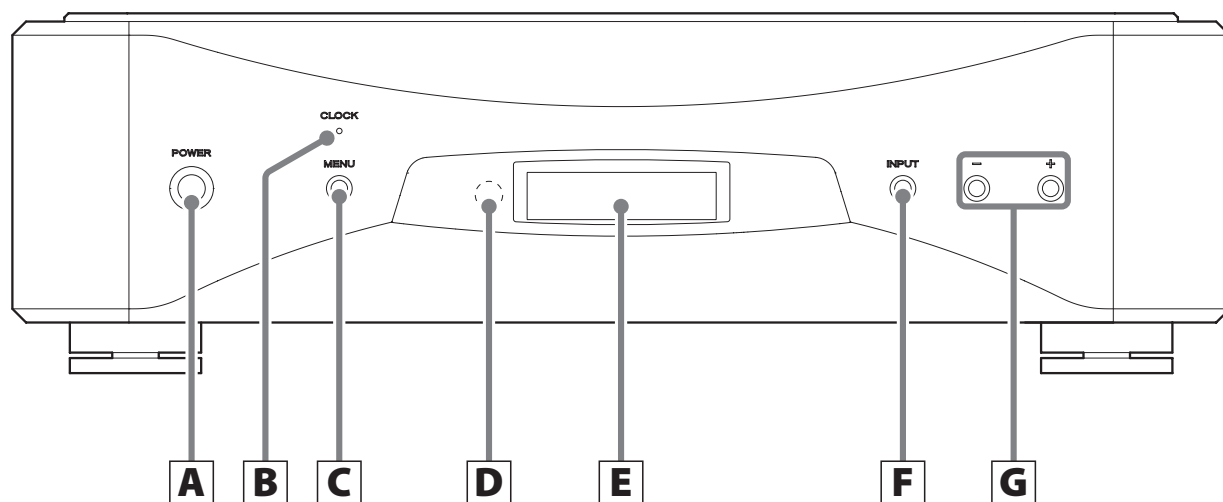

### **A** Pulsante POWER

Premere per accendere e spegnere l'unità.  
Quando l'unità è accesa, l'anello attorno al pulsante si illumina in blu.  
Quando l'unità è spenta, si spegne.

Quando non si usa l'unità, spegnerla.

### **B** Indicatore CLOCK

Questo mostra lo stato di sincronizzazione del clock.  
Questo indicatore lampeggia durante la sincronizzazione del clock e si illumina al termine della sincronizzazione.

### **C** Pulsante MENU

Premere per accedere alla modalità di impostazione (pagina 32).

### **D** Ricevitore del segnale del telecomando

Questo riceve segnali dal telecomando. Quando si utilizza un telecomando, puntare la sua estremità verso questo pannello del ricevitore.

- Questo prodotto non include un telecomando.
- Questa unità può essere azionata utilizzando un telecomando incluso in un Grandioso P1X o altro prodotto ESOTERIC (pagina 36).

### **E** Display

Questo mostra informazioni sul connettore di ingresso selezionato, ad esempio.

### **F** Pulsante INPUT

Premere per cambiare l'ingresso digitale. Selezionare un connettore a cui è collegato un dispositivo di origine digitale. Se non viene immesso alcun segnale digitale, nessuna frequenza di campionamento verrà visualizzata sul display.

### **G** Pulsanti di regolazione (-/+)

Usare per cambiare i parametri quando si imposta mode.

- Non è possibile modificare il volume con questa unità.

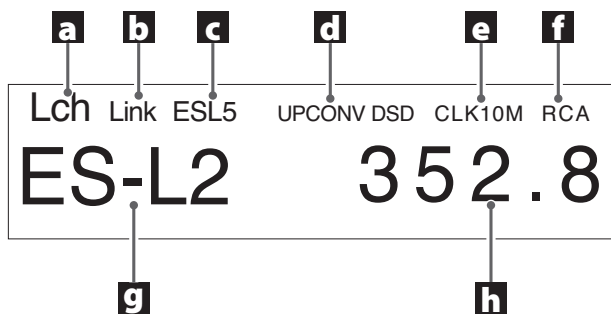

## **a** Identificatore canale sinistro/destro

Questo mostra il canale riprodotto da questa unità.  
Lch: canale sinistro  
Rch: giusto canale

## **b** Stato del collegamento del canale

Appare quando i connettori di collegamento sono collegati tra le unità per il canale sinistro e destro.

## **c** Formato di trasmissione

## **d** Impostazione Upconversion

## **e** Modalità clock

### Nessun indicatore:

Quando CLK è impostato su OFF

### CLK10M:

Visualizzato quando CLK è impostato su SYNC

### INT22M/INT24M:

Visualizzato quando il clock interno viene utilizzato con l'ingresso USB.

## **f** Uscita analogica

## **g** Ingresso

## **h** Frequenza di campionamento

Questo mostra la frequenza di campionamento del segnale di ingresso.

- Quando la sorgente di ingresso è ES-L1 o ES-L2, questo mostra il formato del segnale di ingresso (PCM o DSD).

MQA è una tecnologia britannica pluripremiata che trasmette il suono della registrazione master originale. Il file MQA master è completamente autentificato ed è sufficientemente piccolo per lo streaming o il download.

Visitare [mqa.co.uk](http://mqa.co.uk) per maggiori informazioni.

Il Grandioso D1X include la tecnologia MQA, che consente di riprodurre file audio e flussi MQA, offrendo il suono della registrazione master originale.

'MQA' o 'MQA.' indica che il prodotto sta decodificando e riproducendo un flusso o file MQA e ne indica la provenienza per garantire che il suono sia identico a quello del materiale sorgente. "MQA." indica che sta riproducendo un file MQA Studio, che è stato approvato in studio dall'artista/produttore o è stato verificato dal proprietario del copyright.

## Decodifica e riproduzione di dati MQA

Il Grandioso D1X può decodificare e riprodurre dati MQA usando i suoi ingressi audio digitali, ad eccezione della connessione DUAL XLR. I dati stereo per i canali sinistro e destro sono necessari per riconoscere i dati MQA.

## Decodifica e riproduzione di CD MQA

### Quando si utilizza con un Grandioso P1X

La riproduzione è possibile con le seguenti connessioni e impostazioni.

#### Connessione in modalità stereo ES-LINK

Impostare i connettori di uscita e il formato utilizzato da Grandioso P1X su ESLINK e impostare ES-LINK su ST (modalità stereo).

Un altro modo per passare dalla modalità ES-LINK a ST è tenere premuto il pulsante di pausa sul Grandioso P1X per almeno due secondi quando la riproduzione è ferma.

#### Connessione singola XLR

Impostare i connettori di uscita e il formato utilizzato da Grandioso P1X in XLR\_1.

#### Connessione RCA

Impostare i connettori di uscita e il formato utilizzato da Grandioso P1X su RCA\_1.

### Quando si utilizza con un trasporto ESOTERIC diverso da un Grandioso P1X

La decodifica e la riproduzione di CD MQA non è possibile usando la connessione ES-LINK.

La riproduzione è possibile con le seguenti connessioni.

- Connessione singola XLR
- Connessione RCA

Seguire il manuale di istruzioni per il trasporto utilizzato per impostare le impostazioni di uscita.

### Nota sulla riproduzione di CD MQA

I CD MQA non possono essere convertiti in upconversion.

## Operazioni di base

- Se i connettori del canale di sinistra e destra sono stati collegati con il cavo HDMI incluso, le impostazioni del canale sinistro verranno automaticamente inviate al canale destro.

### 1 Premere i pulsanti POWER per accendere le unità.

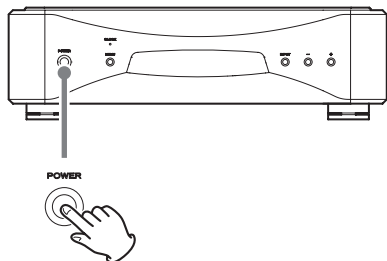

Continuare a tenere premuto finché l'anello attorno al pulsante POWER non si illumina in blu.

- Attivare entrambe le unità per il canale sinistro e destro.

### 2 Premere il pulsante INPUT per selezionare la sorgente.

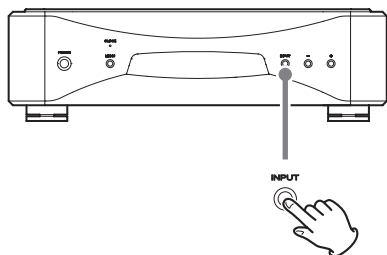

Ogni volta che si preme il pulsante INPUT, l'ingresso attivo cambia nel seguente ordine e viene visualizzato sul display.

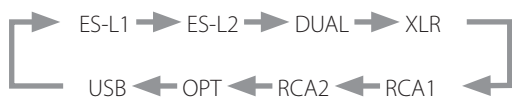

- Se le unità non sono collegate, fare questo su ogni unità.

Dopo aver selezionato l'ingresso, avviare la riproduzione dal dispositivo sorgente audio.

Se non viene rilevato alcun segnale digitale, nessuna frequenza di campionamento verrà visualizzata sul display. Verificare le connessioni prima di accendere i dispositivi collegati.

- Quando si termina l'uso delle unità, premere i pulsanti POWER per spegnerle.

## Modalità di impostazione

Le impostazioni per questo prodotto sono divise in due gruppi: Impostazioni 1 e Impostazioni 2.

Il gruppo Impostazioni 1 o Impostazioni 2 verrà visualizzato a seconda di come viene premuto il pulsante MENU.

### 1 Premere il pulsante MENU per mostrare le voci di impostazione.

Premere brevemente il pulsante MENU per visualizzare il gruppo Impostazioni 1. Premerlo per almeno tre secondi per mostrare il gruppo Impostazioni 2.

### 2 Premere ripetutamente il pulsante MENU per selezionare la voce di impostazione desiderata.

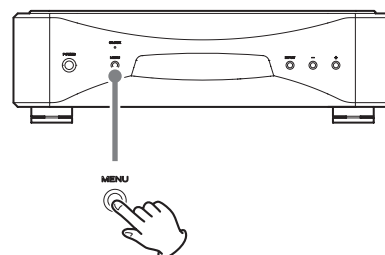

Ogni volta che si preme il pulsante MENU, la voce visualizzata sul display cambia.

#### Impostazioni 1

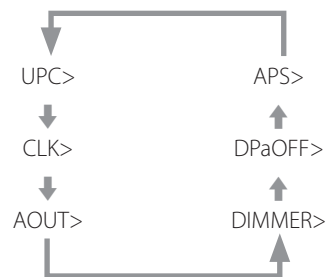

- Quando viene visualizzato il gruppo Impostazioni 1, l'indicatore MENU appare in alto a sinistra sul display.

#### Impostazioni 2

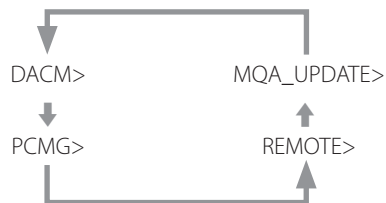

- Quando viene visualizzato il gruppo Impostazioni 2, l'indicatore MENU lampeggia in alto a sinistra sul display.



### 3 Utilizzare i pulsanti di regolazione (-/+ ) per modificare le impostazioni.

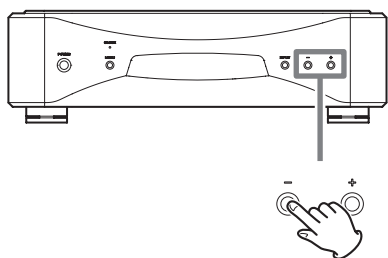

Per informazioni sulle impostazioni, vedere le pagine 34–36.

Premere il pulsante INPUT o non fare nulla per dieci secondi per uscire dalla modalità di impostazione e tornare alla visualizzazione normale.

- Le impostazioni vengono mantenute anche se la spina di alimentazione viene scollegata.

## Significato delle voci visualizzate nella modalità di impostazione

### Impostazioni 1

#### UPC>\*\*\*

Impostazione Upconversion  
Questo cambia la frequenza di campionamento usata per l'upconversion (pagina 34).

#### CLK>\*\*\*

Impostazione del clock  
Usare questo per impostare la sincronizzazione con un clock esterno (pagina 34).

#### AOUT>\*\*\*

Impostazione dell'uscita analogica  
Da utilizzare per selezionare il connettore di uscita analogico da utilizzare (pagina 35).

#### DIMMER>\*\*\*

Regolazione del dimmer  
È possibile regolare la luminosità del display di questa unità (pagina 35).

#### DPaOFF>\*\*\*

Impostazione automatica dell'oscuramento del display (pagina 35)

#### APS>\*\*\*

Impostazione automatica di risparmio energetico (pagina 35)

### Impostazioni 2

#### DACM>\*\*\*

Impostazione della modalità operativa del convertitore D/A (pagina 36)

#### PCGM>\*\*\*

Impostazione del guadagno per la riproduzione del segnale PCM (pagina 36)

#### REMOTE>\*\*\*

Impostazione del funzionamento del telecomando (pagina 36)

#### MQA\_UPDATE>\*\*\*

Aggiorna il programma di elaborazione del segnale MQA (pagina 36).

## Impostazione Upconversion

### UPC>\*\*\*

Quando, per esempio, viene immesso un segnale PCM da un CD, è possibile utilizzare questa impostazione per convertire quel segnale a una frequenza più alta ("conversione in upconversion") o convertirlo in un segnale DSD.

Questa impostazione può essere fatta per ogni ingresso. Per impostazione predefinita, l'impostazione è ORG.

- I segnali DSD non possono essere convertiti in upconversion.

### ORG

Upconversion non si verificherà.

- Il segnale di ingresso viene inviato così com'è al convertitore D/A senza essere convertito.

### 2Fs

Quando vengono immessi segnali PCM con frequenze inferiori a 88.2 kHz, vengono convertiti in upconversion prima di essere convertiti da digitale ad analogico.

### 4Fs

Quando vengono immessi segnali PCM con frequenze inferiori a 176.4 kHz, vengono convertiti in upconversion prima di essere convertiti da digitale ad analogico.

### 8Fs

Quando vengono immessi segnali PCM con frequenze inferiori a 352.8 kHz, vengono convertiti in upconversion prima di essere convertiti da digitale ad analogico.

### 16Fs

Quando vengono immessi segnali PCM con frequenze inferiori a 705.6 kHz, vengono convertiti in upconversion prima di essere convertiti da digitale ad analogico.

### DSD

I segnali vengono convertiti in DSD prima di essere convertiti da digitale ad analogico.

## Impostazione del clock

### CLK>\*\*\*

Usarlo per impostare la sincronizzazione con un clock esterno. Per impostazione predefinita, l'impostazione è OFF.

- Impostare su OFF quando connesso a un dispositivo sorgente diverso dall'ingresso USB, che non supporta la sincronizzazione del clock.

### OFF

La sincronizzazione del clock non viene utilizzata. L'unità funzionerà con il clock del segnale digitale in ingresso.

L'oscillatore integrato verrà utilizzato con l'ingresso USB. L'indicatore CLOCK si illumina in verde.

### SYNC

In questa modalità, l'unità è sincronizzata con l'ingresso del segnale di clock a 10 MHz attraverso il suo connettore CLOCK 10MHz IN da un generatore di clock.

L'indicatore CLOCK si illumina in blu. L'indicatore CLOCK lampeggia quando si sincronizza o non riesce a sincronizzarsi.

- Il dispositivo sorgente audio deve essere collegato al generatore di clock e impostato per ricevere la sincronizzazione del clock.
- La frequenza di clock che può essere immessa è 10 MHz. Il segnale audio di ingresso e il segnale di clock di ingresso devono essere sincronizzati.
- Tenere presente che durante la riproduzione musicale, se il generatore di clock è spento o se il cavo coassiale BNC che fornisce il segnale di clock a 10 MHz viene disconnesso, causando l'arresto del segnale di clock, potrebbe emettere un forte rumore dagli altoparlanti.

## Impostazione dell'uscita analogica

### AOUT>\*\*\*

Utilizzare questo per selezionare il connettore di uscita analogico da utilizzare.

Per impostazione predefinita, l'impostazione è XLR2.

### ESLA

I segnali audio analogici vengono emessi come ES-LINK Analog (ESL-A) attraverso il connettore XLR.

- Questa connessione utilizza un normale cavo XLR, ma i segnali vengono trasmessi in un formato proprietario, quindi dovrebbero essere utilizzati solo con dispositivi compatibili.
- Vedi pagina 27 per ulteriori informazioni su ES-LINK Analog (ESL-A).

### XLR2

I segnali audio analogici vengono emessi attraverso il connettore XLR con il pin 2 CALDO.

### XLR3

I segnali audio analogici vengono emessi attraverso il connettore XLR con il pin 3 CALDO.

### RCA

I segnali audio analogici vengono emessi attraverso il connettore RCA.

## Regolazione del dimmer

### DIMMER>\*\*\*

Usare questo per regolare la luminosità del display dell'unità.

Di default, l'impostazione è 2.

- Anche se impostato su DIMMER> 1 o disattivato, i menu di impostazione e i messaggi di errore verranno visualizzati con luminosità normale (DIMMER>2).

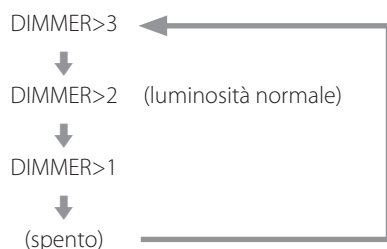

## Impostazione automatica dell'oscuramento del display

### DPaOFF>\*\*\*

Usare questo per impostare lo schermo per scurire automaticamente. Per impostazione predefinita, l'impostazione è ON.

- Se il display OEL viene lasciato acceso con la stessa indicazione per un lungo periodo, possono verificarsi irregolarità di luminosità. Per questo motivo, si consiglia di impostare la funzione di oscuramento automatico del display su ON.

### ON

Il display si oscurerà automaticamente dopo 10 minuti trascorsi senza alcuna operazione o modifica delle informazioni visualizzate.

### OFF

Il display non si oscurerà automaticamente, ma si oscurerà dopo 10 minuti senza operazione.

## Impostazione automatica del risparmio energetico

### APS>\*\*\*

Se non viene immesso alcun input dalla sorgente di ingresso selezionata per il tempo impostato, l'alimentazione si spegne automaticamente. Per impostazione predefinita, l'impostazione è 30 m.

- Le sorgenti di ingresso che non sono selezionate non hanno alcun effetto sul risparmio energetico automatico.

### 30m

30 minuti

### 60m

60 minuti

### 90m

90 minuti

### 120m

120 minuti

### OFF

La funzione di risparmio energetico automatica è disabilitata.

## Impostazione del funzionamento del convertitore D/A

### DACM>\*\*\*

Usare questo per impostare la modalità di funzionamento del convertitore D/A. Seleziona l'impostazione audio che si preferisce. Per impostazione predefinita, l'impostazione è M1.

**M1**  
Algoritmo 1

**M2**  
Algoritmo 2

**M3**  
Algoritmo 3

## Impostazione del guadagno PCM

### PCMG>\*\*\*

Usare questo per impostare il guadagno per la riproduzione del segnale PCM. Questo può essere usato per ridurre la differenza di volume tra la riproduzione del segnale PCM e DSD. Impostarlo secondo necessità. Per impostazione predefinita, l'impostazione è 0 dB.

**0dB**  
Il guadagno non viene regolato.

**-3dB**  
Il guadagno viene ridotto di 3 dB durante la riproduzione del segnale PCM.

**-6dB**  
Il guadagno viene ridotto di 6 dB durante la riproduzione del segnale PCM.

## Impostazione del funzionamento del telecomando

### REMOTE>\*\*\*

Utilizzare questo per impostare la ricezione del segnale dai telecomandi ESOTERIC in dotazione con il Grandioso P1X e altri prodotti. Per impostazione predefinita, l'impostazione è OFF.

- Indipendentemente da questa impostazione, i pulsanti DIMMER del telecomando funzioneranno.
- Impostare su OFF quando si utilizza un amplificatore ESOTERIC. Se impostato su ON, l'amplificatore verrà azionato contemporaneamente.

### OFF

Questo disabilita il controllo di questo prodotto usando i pulsanti sul telecomando.

### ON

Ciò consente il controllo di questo prodotto utilizzando i pulsanti per il controllo dell'amplificatore dei telecomandi. La seguente tabella mostra la corrispondenza tra i pulsanti del telecomando e dell'unità.

|                       |                               |
|-----------------------|-------------------------------|
| Telecomando           | Grandioso D1X                 |
| Pulsante SETUP        | Pulsante MENU                 |
| Pulsanti INPUT        | Pulsante INPUT                |
| Pulsanti VOLUME (+/-) | Pulsanti di regolazione (+/-) |

## Aggiornamento MQA

### MQA\_UPDATE>\*\*\*

Utilizzare per aggiornare il programma di elaborazione del segnale MQA.

Vedere la spiegazione inclusa con il programma di aggiornamento per i dettagli su come aggiornare.

## Sistemi operativi supportati

Questa unità può essere collegata tramite USB e utilizzata con un computer che esegue uno dei seguenti sistemi operativi.

Non è possibile garantire il funzionamento con altri sistemi operativi (a partire da febbraio 2019).

### Quando si usa il Mac

OS X Lion (10.7)

OS X Mountain Lion (10.8)

OS X Mavericks (10.9)

OS X Yosemite (10.10)

OS X El Capitan (10.11)

macOS Sierra (10.12)

macOS High Sierra (10.13)

macOS Mojave (10.14)

### Quando si utilizza Windows

Windows 7 (32/64 bit)

Windows 8 (32/64 bit)

Windows 8.1 (32/64 bit)

Windows 10 (32/64 bit)

## Installazione del driver

### Quando si usa il Mac

Questa unità può essere utilizzata con il driver OS standard, quindi non è necessario installare un driver.

Tuttavia, un driver dedicato deve essere installato sul computer per utilizzare Bulk Pet.

### Quando si usa Windows

Per utilizzare questo prodotto per la riproduzione di file su un computer, installare il driver dedicato sul computer.

### Installazione del driver su un computer

Installare il software del driver dedicato sul computer dopo averlo scaricato dal seguente URL.

Per istruzioni dettagliate sull'installazione del driver, vedere anche il seguente URL.

[http://www.esoteric.jp/products/esoteric/usb/usb\\_driver\\_e.html](http://www.esoteric.jp/products/esoteric/usb/usb_driver_e.html)

## AVVISO IMPORTANTE

È necessario installare il software del driver dedicato prima di collegare questo prodotto a un computer tramite USB.

Se si collega questo prodotto al computer tramite USB prima di installare il driver, non funzionerà correttamente.

A seconda della composizione dell'hardware e del software del computer, l'operazione potrebbe non essere possibile anche con i sistemi operativi indicati sopra.

## Nota sulle modalità di trasmissione

Questo prodotto si connette usando la modalità Isochronous o Bulk Pet.

Le frequenze di campionamento che possono essere trasmesse sono 44.1 kHz, 48 kHz, 88.2 kHz, 96 kHz, 176.4 kHz, 192 kHz, 352.8 kHz, 384 kHz, 705.6 kHz e 768 kHz. Sono supportati anche DSD a 2.8 MHz, 5.6 MHz, 11.2 MHz e 22.5 MHz.

- DSD a 22.5 MHz è supportato solo con la riproduzione nativa DSD. Non è supportato con la riproduzione DoP (DSD Audio over PCM Frames).

Se connesso correttamente, sarà possibile selezionare "ESOTERIC USB AUDIO DEVICE" come uscita audio per il sistema operativo.

I dati audio inviati dal computer verranno elaborati usando il clock di questo prodotto durante la trasmissione dei dati, consentendo la riduzione del jitter.

## Download dell'applicazione di riproduzione ESOTERIC HR Audio Player

È possibile utilizzare ESOTERIC HR Audio Player per riprodurre file audio su un computer.

Si prega di scaricare questa applicazione gratuita dal seguente URL.

[http://www.esoteric.jp/products/esoteric/hr\\_audio/indexe.html](http://www.esoteric.jp/products/esoteric/hr_audio/indexe.html)

ESOTERIC HR Audio Player è un riproduttore audio software per Windows e Mac che supporta la riproduzione di alta qualità di sorgenti audio ad alta risoluzione. Si può usare per godere la riproduzione di alta qualità di sorgenti audio ad alta risoluzione, incluso il DSD, senza dover effettuare complicate impostazioni.

### Nota sull'impostazione di ESOTERIC HR Audio Player

Per riprodurre registrazioni DSD a 22.5 MHz con ESOTERIC HR Audio Player, aprire la finestra Configure e impostare la "Decode Mode" su "DSD Native".

Per riprodurre formati diversi da DSD a 22.5 MHz, è possibile impostarlo su "DSD su PCM" o "DSD Native" come desiderato.

Per i dettagli, vedere "Selecting DSD decoding mode" (Selezione della modalità di decodifica DSD) nel Manuale di istruzioni di ESOTERIC HR Audio Player.

# Collegamento a un computer e riproduzione di file audio (seguito)

## 1 Collegare questo prodotto al computer tramite un cavo USB.

Utilizzare un cavo con un connettore che corrisponda a quello di questo prodotto.

- La porta USB su questo prodotto è un connettore di tipo B.

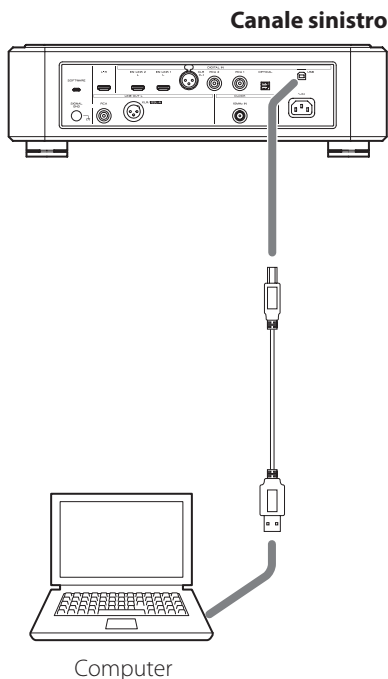

## 2 Accendere il computer.

Verificare che il sistema operativo si avvii correttamente.

## 3 Premere il pulsante POWER per accendere questo prodotto.

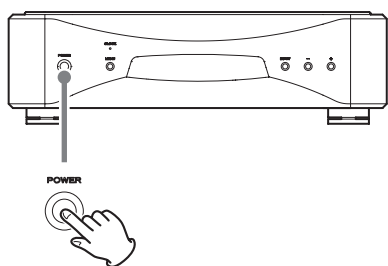

- Attivare entrambe le unità per il canale sinistro e destro.

## 4 Premere il pulsante INPUT per selezionare USB.

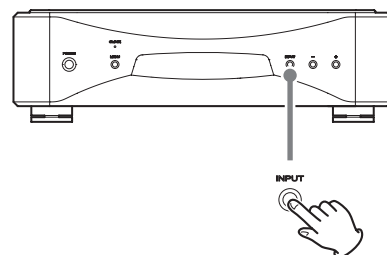

## 5 Avviare la riproduzione di un file audio sul computer.

Per una migliore qualità audio, impostare il volume del computer al massimo e regolare il volume dell'amplificatore collegato a questo prodotto. Impostare il volume dell'amplificatore al minimo quando si inizia la riproduzione e aumentalo gradualmente.

- Il computer non può essere utilizzato per controllare questo prodotto, né questo prodotto può essere utilizzato per controllare il computer.
- Questo prodotto non può trasmettere file audio al computer tramite USB.

Non eseguire alcuna delle seguenti operazioni durante la riproduzione di file audio tramite la connessione USB. Ciò potrebbe causare il malfunzionamento del computer. Chiudere sempre il software di riproduzione audio prima di eseguire una qualsiasi di queste operazioni.

- Scollegare il cavo USB
- Spegnerne un'unità
- Cambiare l'ingresso

- Anche i suoni operativi del computer verranno trasmessi durante la riproduzione di file audio tramite la connessione USB. Per evitare di emettere questi suoni, effettuare le impostazioni necessarie sul computer.
- Se si avvia il software di riproduzione audio prima di collegare questa unità al computer o prima di impostare l'ingresso su USB, i file audio potrebbero non essere riprodotti correttamente. In tal caso, riavviare il software di riproduzione audio o riavviare il computer.

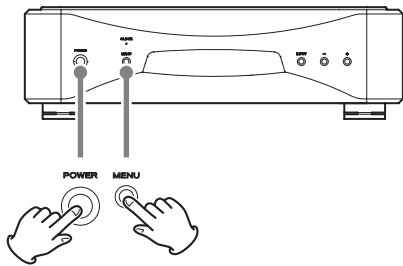

Le impostazioni vengono mantenute anche se la spina di alimentazione viene scollegata.

Seguire queste procedure per ripristinare le impostazioni predefinite di fabbrica e cancellare tutte le modifiche in memoria.

- Se le unità per il canale sinistro e destro sono collegate, l'esecuzione di questa operazione sull'unità del canale sinistro imposterà anche l'unità per il canale destro alle stesse impostazioni. Se le unità per il canale sinistro e destro non sono collegate, eseguire le seguenti procedure per ciascuna unità separatamente.

### 1 Spegnere le unità.

Se l'alimentazione è attiva, premere il pulsante POWER e attendere almeno 30 secondi prima di procedere.

### 2 Premere il pulsante POWER mentre si tiene premuto il pulsante MENU.

Quando "Setup CLR" (cancella le impostazioni) appare sul display, rilasciare il pulsante MENU.

Se si verifica un problema con questo prodotto, si prega di prendere un momento per rivedere le seguenti informazioni prima di richiedere il servizio.

Inoltre, tieni presente che il problema potrebbe essere causato da qualcosa di diverso da questo prodotto. Si prega di verificare anche il funzionamento delle unità collegate.

Se questo prodotto continua a non funzionare correttamente, contattare il rivenditore in cui è stato acquistato.

### Il Grandioso D1X non si accende.

- ➔ Verificare che i cavi di alimentazione siano collegati saldamente agli ingressi sul retro delle unità e alle prese di corrente.
- ➔ Confermare che l'alimentazione venga fornita alle prese a cui sono collegati i cavi di alimentazione, ad esempio collegando altri dispositivi alle prese.

### Una o entrambe le unità si spengono automaticamente.

- ➔ Questo perché la funzione di risparmio energetico automatica ha spento le unità. Premere il pulsante POWER su un'unità per accenderla. Modificare le impostazioni automatiche di risparmio energia se necessario (pagina 35).

### Nessun suono viene emesso dagli altoparlanti. Il suono è distorto.

- ➔ Spegnere l'alimentazione e controllare i collegamenti con il dispositivo sorgente audio digitale, l'amplificatore e gli altoparlanti (pagina 28).
- ➔ Modificare l'impostazione di ingresso sul connettore utilizzato per l'input (pagina 32).
- ➔ Impostare l'uscita analogica del prodotto (AOUT) in base alla connessione dell'amplificatore (pagina 35).
- ➔ Regolare il volume dell'amplificatore e altri dispositivi.

### Nessuna frequenza di campionamento per il segnale di ingresso appare sul display.

- ➔ Accendere il dispositivo collegato al connettore di ingresso selezionato.
- ➔ Verificare che il dispositivo sia correttamente collegato al connettore di ingresso selezionato.

### **"- -" appare nell'area di visualizzazione della frequenza di campionamento.**

- ➔ C'è un problema con il segnale di ingresso.  
Non inserire segnali diversi da PCM o DSD.  
Verificare la connessione con il dispositivo digitale.  
Questa unità non può decodificare i segnali in formati come Dolby Digital, DTS e AAC. Fare in modo che il dispositivo di riproduzione converta il segnale in PCM prima dell'uscita.

### **Viene emesso un rumore ciclico.**

- ➔ Se viene emesso un rumore ciclico quando il dispositivo Grandioso D1X è in modalità clock, il dispositivo collegato potrebbe non essere in modalità clock. Controllare lo stato della connessione dei connettori del clock e le impostazioni del clock dei dispositivi collegati.

### **L'indicatore CLOCK non smette di lampeggiare.**

- ➔ Impostare CLK> su OFF quando non si utilizza la sincronizzazione del clock (pagina 34).
- ➔ Potrebbe essere in fase di immissione un segnale di clock a cui non è possibile sincronizzare l'unità. Controllare lo stato della connessione dei connettori del clock e le impostazioni dei dispositivi collegati. Il Grandioso D1X supporta solo il clock a 10 MHz.

**Poiché Grandioso D1X utilizza un microcontrollore, il rumore esterno e altre interferenze possono causarne il malfunzionamento. In tal caso, spegnere il prodotto una volta, quindi riavviarlo dopo aver atteso per circa un minuto.**



## Uscite audio analogiche

|  |  |
|--|--|
| XLR/ESL-A  | 1 (mono) ciascuno per i canali sinistro e destro |
| RCA  | 1 (mono) ciascuno per canali sinistro e destro   |
| Impedenza di uscita  |  |
| XLR  | 100 Ω  |
| RCA  | 47 Ω   |
| Livello di uscita massimo<br>(quando 1 kHz, ingresso del segnale PCM fondo scala, carico 10kΩ) |  |
| XLR  | 5,0 Vrms   |
| RCA  | 2,5 Vrms   |
| Risposta in frequenza (quando l'ingresso del segnale PCM è a 192 kHz)                          | 5 Hz – 75 kHz (–3 dB)                            |
| Rapporto S/N   | 113 dB   |
| Distorsione<br>(quando 1 kHz, modalità operativa convertitore D/A impostata su M3)             | 0,0007%  |

## Ingressi audio digitali

|   |                                   |
|---|-----------------------------------|
| ES-LINK   | 2                                 |
| Formati di segnale di ingresso                                  |                                   |
| 44.1–768 kHz, 48 bit PCM lineare (ES-LINK5)                     |                                   |
| 2.8/5.6/11.2/22.5 MHz DSD (ES-LINK5)                            |                                   |
| XLR   | 1                                 |
| Livello di ingresso   | 5,0 Vp-p                          |
| Impedenza di ingresso   | 110 Ω                             |
| Formati del segnale di ingresso (usando la connessione doppia)  |                                   |
| 88.2–384 kHz, 16/24 bit PCM lineare (Dual AES)                  |                                   |
| 88.2–192 kHz, 48 bit PCM lineare (ES-LINK3)                     |                                   |
| 2.8 MHz DSD (ES-LINK1, ES-LINK2, DoP)                           |                                   |
| Formati del segnale di ingresso (usando la connessione singola) |                                   |
| 32–192 kHz, 16/24 bit PCM lineare (AES/EBU)                     |                                   |
| 2.8 MHz DSD (ES-LINK1, ES-LINK2, DoP)                           |                                   |
| RCA   | 2                                 |
| Livello di ingresso   | 0,5 Vp-p                          |
| Impedenza di ingresso   | 75 Ω                              |
| Formati di segnale di ingresso                                  |                                   |
| 32–192 kHz, 16/24 bit PCM lineare (IEC 60958)                   |                                   |
| 2.8 MHz DSD (DoP)   |                                   |
| Digitale ottico   | 1                                 |
| Livello di ingresso   | da –24,0 dBm a –14,5 dBm di picco |
| Formati di segnale di ingresso                                  |                                   |
| 32–192 kHz, 16/24 bit PCM lineare (IEC 60958)                   |                                   |
| 2.8 MHz DSD (DoP)   |                                   |
| USB (USB 2.0 supportato)  | 1 (Tipo B)                        |
| Formati di segnale di ingresso                                  |                                   |
| 44.1–768 kHz, 16/24/32 bit PCM lineare                          |                                   |
| 2.8/5.6/11.2/22.5 MHz DSD                                       |                                   |

## Ingresso clock

|                                  |   |
|----------------------------------|---|
| BNC                              | 1 ciascuno per canali sinistro e destro |
| Impedenza d'ingresso             | 50 Ω                                    |
| Frequenza che può essere immessa | 10 MHz (± 10 ppm)                       |
| Livello in ingresso              | onda sinusoidale, da 0,5 a 1,0 Vrms     |

## Generale

|   |                              |
|---|------------------------------|
| Alimentazione elettrica                           |                              |
| Modello per Europa                                | AC 220–240 V, 50/60 Hz       |
| Modello per USA/Canada                            | AC 120 V, 60 Hz              |
| Modello per Corea                                 | AC 220 V, 60 Hz              |
| Modello per Hong Kong                             | AC 230 V, 50 Hz              |
| Consumo   | 20 W                         |
| Dimensioni esterne (L × A × P, incluse sporgenze) | 445 × 132 × 448 (mm)         |
| Peso  |                              |
| Canale sinistro                                   | 23,1 kg                      |
| Canale destro                                     | 23,0 kg                      |
| Temperatura di esercizio                          | da +5 °C a +35 °C            |
| Intervallo di umidità operativa                   | da 5% a 85% (senza condensa) |
| Temperatura di stoccaggio                         | da –20 °C a +55 °C           |

## Accessori inclusi

|  |     |
|--|-----|
| Cavi di alimentazione                    | × 2 |
| Cavi HDMI                                | × 2 |
| Feltrini                                 | × 8 |
| Manuale di istruzioni (questo documento) | × 1 |
| Cartolina di garanzia                    | × 1 |

- Le specifiche e l'aspetto sono soggetti a modifiche senza preavviso.
- Peso e dimensioni sono approssimativi.
- Le illustrazioni in questo manuale di istruzioni potrebbero differire leggermente dai modelli di produzione.

# Dimensioni

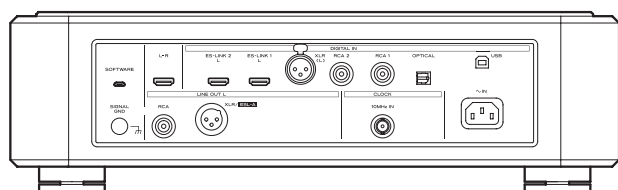
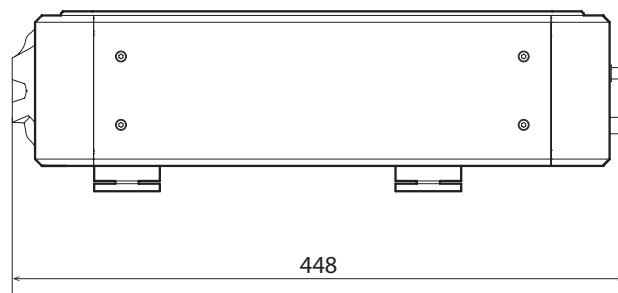
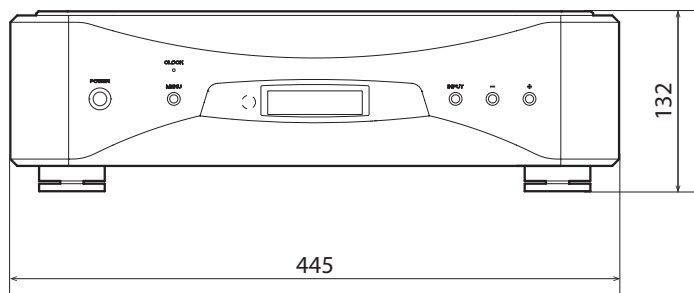

## Diagramma di posizionamento dei piedini

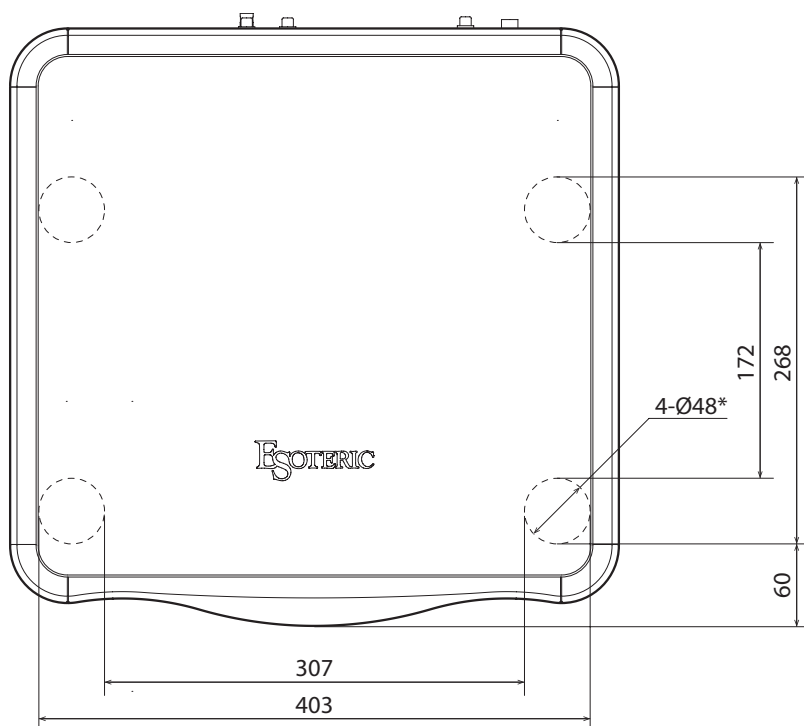

Dimensioni in millimetri (mm)  
\* Piedini di diametro 48 mm x 4



# ESOTERIC

---

TEAC CORPORATION

1-47 Ochiai, Tama-shi, Tokyo 206-8530, Japan

Phone: +81-42-356-9156

---

TEAC AUDIO EUROPE

Gutenbergstr. 3, 82178 Puchheim, Germany

Phone: +49-8142-4208-141

---

This product has a serial number located on the rear panel. Please write it here and retain this for your records.

Model name: Grandioso D1X

Serial number

---

0719-MA-2853B